

**PRIMARIA COMUNEI FRUNTISENI
REGISTRUL SPATIILOR VERZI**

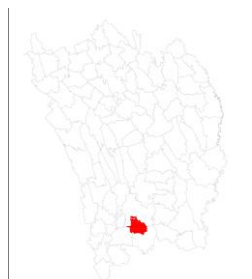

**PRIMARIA COMUNEI FRUNTISENI
JUDETUL VASLUI**

**ELABORAREA REGISTRULUI LOCAL
AL SPATIILOR VERZI
COMUNA FRUNTISENI**

CONSILIUL LOCAL FRUNTISENI

APRILIE 2023





INTRODUCERE

Denumirea obiectivului: “Elaborarea registrului local al spatiilor verzi”;

Amplasament: Domeniul public si privat al comunei Fruntiseni;

Achizitor: Consiliul local al comunei Fruntiseni;

Beneficiar: Consiliul local al comunei Fruntiseni.

DATE GENERALE

SUPRAFATA

- INTRAVILAN - 213 HA
- EXTRAVILAN - 3535 HA

ASEZARE – Comuna Fruntiseni este asezata in partea de sud a judetului Vaslui.

Punct cardinal – Est;

Judet: Vaslui;

Cel mai apropiat oras: Barlad.

VECINI: N- comuna Zorleni;

E – comuna Zorleni;

S – comuna Vinderei;

V- comuna Zorleni, Comuna Grivita.

TOTAL SPATII VERZI: - DOMENIU PUBLIC - 20931 m.p.

- DOMENIU PRIVAT – 0 m.p.

PRIMARIA COMUNEI FRUNTISENI

REGISTRUL SPATIILOR VERZI

Registrul local al spatiilor verzi este o documentatie complexa care se intocmeste pentru evidenta spatiilor verzi din intreg teritoriu intravilan al localitatilor urbane care cuprinde:

- Inventarierea;
- Evidenta tipului de proprietate si a modului de administrare;
- Descrierea caracteristicilor cantitative si calitative ale vegetatiei.

BAZA LEGALA

Legea nr. 24/2007, Republicata 2009, privind reglementarea si administrarea spatiilor verzi din intravilanul localitatilor

Republicata in Monitorul Oficial, Partea I nr. 764 din 10/11/2009

Art. 1

Prezenta lege reglementeaza administrarea spatiilor verzi din intravilanul localitatilor, in vederea asigurarii calitatii factorilor de mediu si a starii de sanatate a populatiei.

Art. 2

Statul recunoaste dreptul fiecarei persoane fizice la un mediu sanatos, accesul liber pentru recreere in spatiile verzi proprietate publica, dreptul de a contribui la amenajarea spatiilor verzi, la crearea aliniamentelor de arbori si arbusti, in conditiile respectarii prevederilor legale in vigoare.

Art. 3

Spatiile verzi se compun din urmatoarele tipuri de terenuri din intravilanul localitatilor:

- a) spatii verzi publice cu acces nelimitat: parcuri, gradini, scuaruri, fasii plantate;
- b) spatii verzi publice de folosinta specializata:
 1. gradini botanice si zoologice, muzee in aer liber, parcuri expozitionale, zone ambientale si de agrement pentru animalele dresate in spectacolele de circ;
 2. cele aferente dotarilor publice: crese, gradinite, scoli, unitati sanitare sau de protectie sociala, institutii, edificii de cult, cimitire;
 3. baze sau parcuri sportive pentru practicarea sportului de performanta;
- c) spatii verzi pentru agrement: baze de agrement, poli de agrement, complexuri si baze sportive;
- d) spatii verzi pentru protectia lacurilor si cursurilor de apa;
- e) culoare de protectie fata de infrastructura tehnica;
- f) paduri de agrement.

PRIMARIA COMUNEI FRUNTISENI

REGISTRUL SPATIILOR VERZI

Art. 4

In sensul prezentei legi, termenii si expresiile de mai jos au urmatoarele semnificatii:

- a) parc - spatiu verde, cu suprafata de minimum un hectar, format dintr-un cadru vegetal specific si din zone construite, cuprinzand dotari si echipari destinate activitatilor culturale educative, sportive sau recreative pentru populatie;
- b) scuar - spatiu verde, cu suprafata mai mica de un hectar, amplasat in cadrul ansamblurilor de locuit, in jurul unor dotari publice, in incintele unitatilor economice, social-culturale, de invatamant, amenajarilor sportive, de agrement pentru copii si tineret sau in alte locatii;
- c) gradina - teren cultivat cu flori, copaci si arbusti ornamentali care este folosit pentru agrement si recreere, fiind deschis publicului;
- d) fasie plantata - plantatie cu rol estetic si de ameliorare a climatului si calitatii aerului, realizata in lungul cailor de circulatie sau al cursurilor de apa;
- e) gradina botanica - gradina in care sunt prezentate colectii de plante vii cultivate in conditii naturale ori de sera, in vederea studierii acestora sau doar pentru curiozitatile pe care le prezinta;
- f) gradina zoologica - orice colectie de animale vii, mentinute intr-un amplasament administrat si deschis publicului, in scopul promovarii conservarii biodiversitatii si pentru a furniza mijloace de educatie, informare si petrecere a timpului liber, in relatie cu prezentarea si conservarea vietii salbatice;
- g) muzeu in aer liber - institutie care dispune de un spatiu verde neacoperit, special amenajat, in vederea expunerii si studierii unor obiecte de arta, relicve, documente istorice si stiintifice si a educarii publicului;
- h) baza sau parc sportiv pentru practicarea sportului de performanta - complex format dintr-un cadru vegetal si din zone construite, special amenajate si dotate pentru practicarea diferitelor sporturi (complex de instalatii sportive);
- i) parc expozițional - spatiu verde special amenajat destinat informarii publicului si promovarii unor evenimente;
- j) spatii verzi aferente locuintelor de tip condominiu - spatii verzi formate dintr-un cadru vegetal, amplasate adiacent blocurilor de locuinte de tip condominiu, cu rol estetic si de protectie, de ameliorare a climatului si a calitatii aerului;
- k) padure de agrement - padure sau zona impadurita in care se realizeaza diferite lucrari in vederea crearii unui cadru adecvat petrecerii timpului liber;
- l) spatii verzi pentru protectia cursurilor de apa si lacurilor - plantatii realizate in lungul cursurilor de apa sau imprejurul lacurilor, al caror rol principal este de protectie a acestora;
- m) culoare de protectie fata de infrastructura tehnica - plantatii realizate in lungul cailor de circulatie sau in jurul unor instalatii cu potential ridicat de poluare, in vederea ameliorarii calitatii mediului si protejarii infrastructurii aferente.

Art. 5

Pentru protectia si conservarea spatiilor verzi, persoanele fizice au urmatoarele obligatii:

- a) sa nu arunce niciun fel de deseuri pe teritoriul spatiilor verzi;
- b) sa respecte regulile de aparare impotriva incendiilor pe spatiile verzi;
- c) sa nu produca taieri neautorizate sau vatamari ale arborilor si arbustilor, deteriorari ale aranjamentelor florale si ale gazonului, distrugerii ale musuroaielor naturale, cuiburilor de pasari si adaposturilor de animale, ale constructiilor si instalatiilor utilitare si ornamentale existente pe spatiile verzi;
- d) sa nu ocupe cu constructii provizorii sau permanente zonele inventariate ca spatii verzi.

PRIMARIA COMUNEI FRUNTISENI

REGISTRUL SPATIILOR VERZI

Art. 6

Persoanele juridice au urmatoarele obligatii:

- a) sa asigure integritatea, refacerea si ingrijirea spatiilor verzi aflate in proprietatea lor;
- b) sa coopereze cu autoritatile teritoriale si centrale pentru protectia mediului, cu cele ale autoritatii centrale pentru amenajarea teritoriului si cu autoritatile administratiei publice locale la toate lucrarile preconizate in spatiile verzi si sa faca propuneri pentru imbunatatirea amenajarii acestora;
- c) sa nu diminueze suprafetele inventariate ca spatii verzi.

Art. 7

Prin administrarea spatiilor verzi se asigura indeplinirea urmatoarelor obiective:

- a) protectia si conservarea spatiilor verzi pentru mentinerea biodiversitatii lor;
- b) mentinerea si dezvoltarea functiilor de protectie a spatiilor verzi privind apele, solul, schimbarile climatice, mentinerea peisajelor in scopul ocrotirii sanatatii populatiei, protectiei mediului si asigurarii calitatii vietii;
- c) regenerarea, extinderea, ameliorarea compozitiei si a calitatii spatiilor verzi;
- d) elaborarea si aplicarea unui complex de masuri privind aducerea si mentinerea spatiilor verzi in starea corespunzatoare functiilor lor;
- e) identificarea zonelor deficitare si realizarea de lucrari pentru extinderea suprafetelor acoperite cu vegetatie;
- f) extinderea suprafetelor ocupate de spatii verzi, prin includerea in categoria spatiilor verzi publice a terenurilor cu potential ecologic sau sociocultural.

Art. 8

- (1) Administrarea spatiilor verzi proprietate publica este exercitata de autoritatile administratiei publice locale si de alte organe imputernicite in acest scop.
- (2) Administrarea spatiilor verzi de pe terenurile proprietate privata este exercitata de catre proprietarii acestora, cu respectarea prevederilor actelor normative in vigoare.

Art. 9

- (1) Persoanele juridice care concesioneaza terenuri pentru constructia si amplasarea in spatiile verzi a obiectivelor pentru activitati socioculturale sunt obligate sa obtina avizele, acordurile si autorizatiile prevazute de legislatia in vigoare. Locul de amplasare a obiectivelor, suprafata terenurilor si conditiile de desfasurare a activitatii ulterioare se determina in baza unor proiecte de specialitate, de amenajare a teritoriului si urbanism, avizate si aprobate conform legii, cu obligativitatea ca suprafetele cumulate ale acestor constructii sa nu ocupe mai mult de 10% din suprafata spatiului verde respectiv.
- (2) Constructiile si amenajarile de orice tip, altele decat cele specificate la alin. (1), sunt interzise.
- (3) Transplantarea arborilor si arbustilor se va face numai cu acordul administratiei publice locale si al autoritatilor teritoriale pentru protectia mediului.
- (4) Constructiile neautorizate in spatiile verzi se demoleaza si terenul se va aduce la starea initiala, cheltuielile totale pentru efectuarea acestor lucrari fiind suportate de proprietarul constructiei.

Art. 10

- (1) Municipiile de rang zero si unu au obligatia sa efectueze, pana la data de 1 ianuarie 2011, auditul suprafetei, calitatii si accesibilitatii spatiilor verzi, urmat de elaborarea unei strategii si a unui plan de actiune privind conservarea si dezvoltarea retelei de spatii verzi.

PRIMARIA COMUNEI FRUNTISENI

REGISTRUL SPATIILOR VERZI

- (2) Strategia privind conservarea si dezvoltarea retelei de spatii verzi are in vedere distributia echilibrata a acestora in raport cu specificul unitatii teritoriale de referinta, precum si crearea de spatii verzi prin transformarea terenurilor neproductive, a altor categorii de terenuri si prin aplicarea de metode alternative.
- (3) La extinderea suprafetei intravilanului localitatilor, autoritatile publice locale au obligatia sa asigure o cota de 5% pentru amenajarea de spatii verzi publice.

Art. 11

- (1) Autoritatile administratiei publice centrale si locale sunt obligate sa asigure finantarea materialului dendricol si a lucrarilor aferente necesare pentru amenajarea terenurilor si regenerarea vegetatiei in spatiile verzi proprietatea acestora.
- (2) Proiectele de amenajare specifica vor fi elaborate de catre specialisti in domeniul arhitecturii peisagistice, al urbanismului, al horticulturii si forestier.
- (3) Lucrarile de amenajare se executa cu material forestier si floricol, adaptat climei, provenit din pepiniere si alte plantatii de arbusti decorativi care, prin proprietatile lor biologice si morfologice, au o valoare estetica si ecologica si nu afecteaza sanatatea populatiei si biosistemele existente deja in zona.

Art. 12

- (1) Intretinerea spatiilor verzi se asigura de catre proprietarii si administratorii acestora.
- (2) Proprietarii si administratorii de spatii verzi cu arbori si arbusti sunt obligati sa realizeze masurile de intretinere a acestora.
- (3) Proprietarii si administratorii de spatii verzi sunt obligati sa asigure masurile privind siguranta persoanelor care pot fi afectate de ruperile si desprinderile arborilor si elementelor acestora, ca urmare a gradului de imbatranire avansat sau a starii fitosanitare precare.
- (4) Proprietarii si administratorii de spatii verzi sunt obligati sa asigure drenarea apelor in exces de pe suprafata spatiilor verzi, in reseaua de preluare a apelor pluviale.
- (5) In cazul arborilor ornamentalii (tei, salcam, castan, artar, mesteacan, stejar) plantati pe spatiile verzi din domeniul public, precum si al celor plantati in aliniamente in lungul bulevardelor si strazilor, pe terenurile din zonele urbane si rurale, este interzisa interventia cu taieri in coroana acestora, cu exceptia lucrarilor de eliminare a ramurilor uscate sau a celor care afecteaza siguranta traficului pietonal si rutier, a imobilelor aflate in apropiere, precum si a celor de pe traseul retelelor aeriene.

Art. 13

- (1) Protectia spatiilor verzi, a dotarilor specifice sau mobilierului urban specific este asigurata de catre proprietarii si administratorii acestora si prin intermediul institutiilor de ordine publica abilitate conform legislatiei in vigoare.
- (2) Institutiile de ordine publica sunt obligate sa acorde ajutorul solicitat de proprietarii si administratorii spatiilor verzi in vederea prevenirii si combaterii actiunilor ilicite de deteriorare sau distrugere a obiectivelor si vegetatiei din spatiile verzi.

Art. 14

- (1) Protectia vegetatiei spatiilor verzi impotriva daunatorilor se efectueaza in baza prognozelor si avertizarilor facute de unitatea fitosanitara locala cu atributii de prevenire, indrumare si control de specialitate pentru protectia plantelor.
- (2) Mentinerea starii de sanatate fitosanitara a vegetatiei din spatiile verzi se efectueaza de catre proprietarii si administratorii acestora, prin realizarea masurilor de prevenire a raspandirii si de combatere

PRIMARIA COMUNEI FRUNTISENI

REGISTRUL SPATIILOR VERZI

a bolilor si daunatorilor plantelor si prin masuri de carantina, sub directa indrumare si controlul de specialitate al unitatilor fitosanitare pentru protectia plantelor.

(3) Protectia spatiilor verzi impotriva bolilor si daunatorilor se efectueaza, de regula, prin actiuni preventive, metode biologice si metodologii integrate. Aplicarea substantelor fitosanitare pentru combaterea bolilor si daunatorilor este strict limitata si se realizeaza sub coordonarea institutiilor fitosanitare si de protectia mediului.

Art. 15

Controlul realizarii masurilor de protectie a spatiilor verzi este exercitat de institutiile abilitate de autoritatea publica centrala pentru protectia mediului, autoritatea publica centrala pentru administratie si interne, autoritatile administratiei publice locale si de unitatile fitosanitare locale pentru protectia plantelor.

Art. 16

(1) Autoritatile administratiei publice locale au obligatia sa tina evidenta spatiilor verzi de pe teritoriul unitatilor administrative, prin constituirea registrelor locale ale spatiilor verzi, pe care le actualizeaza ori de cate ori intervin modificari.

(2) Evidenta spatiilor verzi are drept scop organizarea folosirii rationale a acestora, a regenerarii si protectiei lor eficiente, cu exercitarea controlului sistematic al schimbarilor calitative si cantitative, precum si asigurarea informatiilor despre spatiile verzi.

(3) Registrele locale ale spatiilor verzi se constituie pe baza normelor tehnice aprobate prin ordin al ministrului dezvoltarii regionale si locuintei, cu avizul ministrului mediului si al ministrului administratiei si internelor, in termen de un an de la elaborarea si publicarea acestora.

Art. 17

(1) Obligatia organizarii si conducerii registrelor spatiilor verzi revine autoritatilor administratiei publice locale.

(2) Registrul local al spatiilor verzi este un sistem informational care cuprinde datele tehnice ale tuturor spatiilor verzi conform indicilor de calitate si cantitate.

(3) Registrele locale ale spatiilor verzi vor fi facute publice si vor putea fi consultate la sediile autoritatilor administratiei publice locale.

Art. 18

(1) Raspunderea pentru reducerea suprafetelor spatiilor verzi revine autoritatilor administratiei publice centrale si locale, precum si tuturor persoanelor fizice si juridice.

(2) Autoritatile administratiei publice centrale si locale prevad in bugetele proprii fonduri pentru indeplinirea obligatiilor privind spatiile verzi.

(3) Instrainarea si atribuirea terenurilor cu spatii verzi se efectueaza in conditiile prevazute de lege, cu pastrarea destinatiei de spatiu verde.

(4) Schimbarea destinatiei terenurilor inregistrate in registrul local al spatiilor verzi se poate face numai pentru lucrari de utilitate publica, stabilite in baza documentatiilor de urbanism, aprobate conform legislatiei in vigoare.

(5) In limita unei cote de 5% din suprafata fiecarui obiectiv inregistrat in registrul local al spatiilor verzi, autoritatile administratiei publice locale pot autoriza amplasarea unor constructii usoare, cu caracter provizoriu, pentru activitatile de comert si alimentatie publica, in conformitate cu documentatiile de

PRIMARIA COMUNEI FRUNTISENI

REGISTRUL SPATIILOR VERZI

urbanism legal aprobate.

Art. 19

(1) Activitatile de administrare si gospodarire a spatiilor verzi subordonate autoritatilor administratiei publice locale sunt finantate din bugetul local pentru:

- a) cheltuielile legate de regenerarea, paza si protectia spatiilor verzi si pentru tratamentele fitosanitare recomandate de unitatile fitosanitare locale pentru protectia plantelor;
- b) efectuarea lucrarilor de proiectare si de cercetare stiintifica in domeniul protectiei si amenajarii durabile a spatiilor verzi;
- c) investitiile capitale in domeniul spatiilor verzi;
- d) crearea si dezvoltarea spatiilor verzi prin achizitionarea de terenuri disponibile cu potential sociocultural sau ecologic, in vederea atingerii si respectarii normativelor europene existente in domeniu cu privire la necesarul de spatii verzi;
- e) alte obligatii legate de administrarea si gospodarirea spatiilor verzi.

(2) Activitatile de gospodarire a spatiilor verzi proprietate privata sunt finantate de proprietari.

(3) Finantarea lucrarilor de regenerare a spatiilor verzi se realizeaza cu respectarea prevederilor Ordonantei de urgenta a Guvernului nr. 196/2005 privind Fondul pentru mediu, aprobata cu modificari si completari prin Legea nr. 105/2006, cu modificarile si completarile ulterioare.

(4) Sursele de finantare necesare pentru aplicarea masurilor de administrare si gospodarire a spatiilor verzi vor fi prevazute in bugetele locale, incepand cu anul 2010.

Art. 20

Incalcarea prevederilor prezentei legi atrage raspunderea civila, contraventionala si penala, dupa caz.

Art. 21

Persoanele fizice si persoanele juridice raspund contraventional, in conformitate cu legislatia in vigoare, pentru:

- a) folosirea neautorizata a terenurilor cu spatii verzi;
- b) nerespectarea cerintelor privind proiectarea, construirea si darea in exploatare a obiectivelor in spatiile verzi;
- c) atribuirea terenurilor pentru constructii in spatiile verzi fara coordonarea cu organele teritoriale ale autoritatii centrale pentru amenajarea teritoriului, ale autoritatii centrale pentru protectia mediului si fara consultarea populatiei;
- d) desfasurarea neautorizata a activitatilor economice, de turism si agrement in spatiile verzi;
- e) ocuparea nelegitima a terenurilor cu spatii verzi;
- f) deteriorarea spatiilor verzi in urma incendiilor sau a comportarii iresponsabile cu focul;
- g) aruncarea pe spatiile verzi de mase plastice, hartii, sticle, resturi animaliere, deseuri menajere si orice alte deseuri;
- h) distrugerea sau deteriorarea drumurilor, aleilor, sistemelor de drenaj, instalatiilor tehnice si ingineresti din spatiile verzi;
- i) colectarea plantelor medicinale, a fructelor si a ierbii de gazon;
- j) pasunatul pe spatii verzi;
- k) decopertarea litierei si deteriorarea paturii vii si a stratului de sol fertil;
- l) capturarea animalelor protejate integrate ecosistemului spatiului verde;
- m) plimbarea si imbaierea cainilor si a altor animale in afara spatiilor amenajate;

PRIMARIA COMUNEI FRUNTISENI

REGISTRUL SPATIILOR VERZI

n) distrugerea spatiilor verzi prin poluare cu ape reziduale, chimicale, deseuri de productie, produse petroliere sau alte substante nocive.

Art. 22

(1) Prejudiciile cauzate spatiilor verzi se recupereaza pe baza hotararii judecatoresti definitive.

(2) In cazul deteriorarii spatiilor verzi in urma incendiilor, se stabileste compensarea nu numai a pagubei pricinuite spatiilor verzi, ci si a cheltuielilor suportate pentru stingerea incendiului si curatarea teritoriului de deseurile provenite in urma acestuia si refacerea zonei verzi.

(3) In cazul poluarii chimice a spatiilor verzi se stabileste nu numai compensarea pagubei pricinuite spatiilor verzi, ci si a cheltuielilor suportate pentru reecologizarea zonei si a lucrarilor pe termen lung necesare pentru decontaminarea zonei, precum si a cheltuielilor medicale evaluate in cazul afectarii populatiei.

(4) Productia lemnoasa si alte produse dobandite ilicit din exploatarea spatiilor verzi sunt supuse confiscarii si transmise administratorilor spatiilor verzi.

Art. 23

(1) Nerespectarea prevederilor prezentei legi constituie contraventie si se sanctioneaza cu amenda contraventionala, dupa cum urmeaza:

a) de la 50 lei la 100 lei pentru persoane fizice si de la 1.000 lei la 10.000 lei pentru persoane juridice, pentru incalcarea prevederilor art. 5 lit. a), b) si c), art. 6, 9, art. 16 alin. (3) si ale art. 21 lit. a), f), g), h), i), k) si l);

b) de la 200 lei la 1.000 lei pentru persoane fizice si de la 1.000 lei la 5.000 lei pentru persoane juridice, pentru incalcarea prevederilor art. 5 lit. d) si ale art. 21 lit. b), c), d), e), j), m) si n);

c) de la 5.000 lei la 30.000 lei pentru incalcarea prevederilor art. 11 alin. (1) si ale art. 18 alin. (1), (3) si (4);

d) de la 20.000 lei la 40.000 lei pentru persoane fizice si de la 40.000 lei la 70.000 lei pentru persoane juridice, pentru incalcarea prevederilor art. 12 alin. (5);

e) de la 100.000 lei la 200.000 lei pentru nerespectarea prevederilor art. 10 alin. (1).

(2) Constatarea contraventiilor prevazute la alin. (1) si aplicarea sanctiunilor se fac de catre personalul imputernicit al Garzii Nationale de Mediu, de persoanele imputernicite in acest scop de autoritatea publica centrala pentru protectia mediului si de catre primari sau imputerniciti ai acestora.

Art. 24

Prevederile art. 23 referitoare la contraventii se completeaza cu dispozitiile Ordonantei Guvernului nr. 2/2001 privind regimul juridic al contraventiilor, aprobata cu modificari si completari prin Legea nr. 180/2002, cu modificarile si completarile ulterioare.

Art. 25

Prin hotarare a Guvernului, a consiliilor locale si judetene pot fi stabilite si alte fapte ce constituie contraventii la regimul spatiilor verzi.

**Ordinul 1549 din 4 decembrie 2008 (Ordinul 1549/2008) privind aprobarea
Normelor tehnice pentru elaborarea Registrului local al spațiilor verzi**

Publicat în Monitorul Oficial 829 din 10 decembrie 2008 (M. Of. 829/2008)

Art. 1. - Se aprobă Normele tehnice pentru elaborarea

Art. 2. - Prezentul ordin se publică în Monitorul Oficial al Registrului local al spațiilor verzi, prevăzute în anexa care face României, Partea I. parte integrantă din prezentul ordin.

NORME TEHNICE pentru elaborarea Registrului local al spațiilor verzi

CAPITOLUL I

Dispoziții generale

I.1. Cadrul legal

Art. 1. - În conformitate cu prevederile art. 18 alin. (1) din Legea nr. 24/2007 privind reglementarea și administrarea spațiilor verzi din zonele urbane, autoritățile administrației publice locale au obligația să țină evidența spațiilor verzi de pe teritoriul unităților lor administrative și în acest scop înființează registrele locale ale spațiilor verzi.

Art. 2. - În aplicarea prevederilor art. 1, autoritățile administrației publice locale înființează, organizează și conduc registrele locale ale spațiilor verzi.

Art. 3. - (1) Prezentele norme tehnice se referă la constituirea unui set de date, informații și planuri privind identificarea terenurilor definite ca spații verzi și a celor degradate, posibil a fi reabilitate ca spații verzi, cu identificarea stării de viabilitate a vegetației de pe aceste terenuri, a caracteristicilor ei, a indicilor de cantitate și calitate aferenți.

(2) Datele, informațiile și planurile menționate mai sus vor fi cuprinse într-un registru numit Registrul local al spațiilor verzi, aferent teritoriului unității administrative pentru care se întocmește.

Art. 4. - Registrul local al spațiilor verzi este o documentație complexă care se întocmește pentru evidența spațiilor verzi din întregul teritoriu intravilan al localităților urbane care se constituie ca un sistem informațional de tip GIS și cuprinde: inventarierea, evidențierea tipului de proprietate și a modului de administrare și descrierea caracteristicilor cantitative și calitative ale vegetației.

PRIMARIA COMUNEI FRUNTISENI

REGISTRUL SPATIILOR VERZI

I.2. Obiectivele Registrului local al spațiilor verzi

Art. 5. - (1) În temeiul prevederilor Legii nr. 24/2007, evidența spațiilor verzi are drept scop organizarea folosirii raționale a acestora, a regenerării și protecției lor eficiente, cu exercitarea controlului sistematic al schimbărilor calitative și cantitative, asigurarea întreprinderilor, instituțiilor, organizațiilor și cetățenilor cu informații despre spațiile verzi.

(2) Autoritățile administrației publice locale răspund, potrivit prezentelor norme tehnice, de activitatea de identificare a terenurilor definite ca spații verzi și a celor degradate, dar posibil a fi reabilitate și reamenajate ca spații verzi, precum și de măsurarea acestora.

Art. 6. - Principalele obiective asigurate prin elaborarea registrelor locale ale spațiilor verzi, conform Legii nr. 24/2004, sunt:

- a) protecția și conservarea spațiilor verzi pentru menținerea biodiversității lor;
- b) menținerea și dezvoltarea funcțiilor de protecție a spațiilor verzi privind apele, solul, schimbările climatice, menținerea peisajelor în scopul ocrotirii sănătății populației, protecției mediului și al asigurării calității vieții;
- c) regenerarea, extinderea, ameliorarea compoziției și a calității spațiilor verzi;
- d) elaborarea și aplicarea unui complex de măsuri privind aducerea și menținerea spațiilor verzi în starea corespunzătoare funcțiilor lor;
- e) identificarea zonelor deficitare și realizarea de lucrări pentru extinderea suprafețelor acoperite cu vegetație;
- f) extinderea suprafețelor ocupate de spații verzi, prin includerea în categoria spațiilor verzi publice a terenurilor cu potențial ecologic sau sociocultural.

Art. 7. - Registrul local al spațiilor verzi va determina o bună gestionare a potențialului spațiilor verzi cu implicații asupra siguranței și calității vieții, asigurând crearea unui sistem de monitorizare a spațiilor verzi și a terenurilor degradate ce pot fi recuperate ca spații verzi, în vederea asigurării calității factorilor de mediu și stării de sănătate a populației.

Art. 8. - Datele din Registrul local al spațiilor verzi trebuie să reflecte situația spațiilor verzi existente în limitele intravilanului localității.

CAPITOLUL II

Domeniul de aplicare și definiții

II.1. Domeniul de aplicare

Art. 9. - In conformitate cu Legea nr. 24/2007, domeniul de aplicare a prezentelor norme tehnice cuprinde:

- a) spațiile verzi situate pe terenurile aparținând domeniului public/privat din intravilanul localității;
- b) terenurile degradate din intravilanul localității posibil să fie reabilitate și reamenajate ca spații verzi;
- c) arbori izolați (diametru, înălțime) plantați pe lângă arterele de circulație, pe terenurile instituțiilor de învățământ, ansamblurilor de locuințe, lăcașurilor de cult, cimitirelor și altora asemenea;
- d) arbori ocrotiți, indiferent de starea de sănătate și dimensiunile acestora.

II.2. Definiții

Art. 10. - In sensul prezentelor norme tehnice, sunt considerate *spații verzi* următoarele tipuri de terenuri, existente în intravilanul localităților:

a) spații verzi cu acces public nelimitat:

- scuar: spațiu verde amenajat amplasat în cadrul ansamblurilor de locuit, în jurul unor dotări publice, în incintele unităților economice, social-culturale, de învățământ, amenajărilor sportive, de agrement pentru copii și tineret sau în alte locații, conform art. 2 lit. a) din Legea nr. 24/2007;

- grădină publică: spațiu verde amenajat, cu dotări pentru odihnă, în suprafață de maximum 1 ha;

- parc: un spațiu verde amenajat format dintr-un cadru vegetal specific și, eventual, dotări și echipări destinate activităților cultural-educative, sportive sau recreative pentru populație, cu suprafață mai mare de 1 ha, conform art. 2 lit. b) din Legea nr. 24/2007;

- parc sportiv;

PRIMARIA COMUNEI FRUNTISENI

REGISTRUL SPATIILOR VERZI

- spații verzi cu caracter utilitar: de protecție sanitară, de consolidare a unor versanți, zona de halaj a lacurilor;

- aliniamente plantate în lungul bulevardelor și străzilor;

- terenuri libere neproductive din intravilan: mlaștini, stâncării, pante, terenuri afectate de alunecări, săraturi care pot fi amenajate cu plantații;

b) spații verzi cu acces limitat:

- aferente dotărilor publice: creșe, grădinițe, școli, unități sanitare sau de protecție socială, instituții culturale, edificii de cult etc, cimitire;

- baze sau parcuri sportive pentru practicarea sportului de performanță;

- sere, pepiniere.

Art. 11. - În funcție de dreptul de proprietate asupra terenului, spațiile verzi sunt:

a) publice - spații verzi aparținând domeniului public;

b) private - spații verzi ce sunt în proprietatea persoanelor fizice sau juridice.

II.3. Respectarea prevederilor planurilor urbanistice generale, ale regulamentelor de urbanism și ale sistemelor informaționale specifice

Art. 12. - (1) Registrul local al spațiilor verzi se va constitui ca o componentă a unui sistem informațional de tip GIS de evidență și inventariere sistematică a tuturor terenurilor din intravilanul localităților urbane definite ca spații verzi conform actelor normative în vigoare și art. 10 și 11 din prezentele norme tehnice.

(2) Inventarierea se realizează sub aspect tehnic, economic și juridic, precum și sub aspectul descrierii și stabilirii caracteristicilor cantitative și calitative ale vegetației de pe aceste terenuri.

Art. 13. - Registrul local al spațiilor verzi trebuie corelat cu prevederile planurilor urbanistice generale și ale regulamentelor de urbanism întocmite conform Legii nr. 350/2001 privind amenajarea teritoriului și urbanismului, cu modificările și completările ulterioare.

Art. 14. - Executarea lucrărilor de identificare, reprezentare și, după caz, de măsurare a spațiilor verzi din zonele urbane se va face pe planuri topografice, cadastrale sau ortoplanuri

PRIMARIA COMUNEI FRUNTISENI

REGISTRUL SPATIILOR VERZI

georeferențiate, puse la dispoziție de oficiile de cadastru și publicitate imobiliară, în format analogic sau digital, cu plata tarifelor legale.

Art. 15. - (1) În localitățile unde s-a executat sau este în curs de execuție realizarea Sistemului informațional specific domeniului imobiliar edilitar și băncilor de date urbane (*SISDIEBDU*), se pot utiliza datele și informațiile puse la dispoziție de acesta sau, după caz, actualiza.

(2) Se are în vedere faptul că datele și informațiile cuprinse în *SISDIEBDU* sunt în administrarea autorităților administrației publice locale.

CAPITOLUL III

Date și informații specifice pentru realizarea Registrului local al spațiilor verzi

III.1. Date și informații specifice - Definirea conținutului de informații specifice

Art. 16. - Activitățile care se vor întreprinde de către autoritățile administrației publice locale în vederea constituirii Registrului local al spațiilor verzi sunt următoarele:

- a) inventarierea și transpunerea pe planuri în format GIS a terenurilor definite ca spații verzi,
- b) constituirea unui sistem informațional specific, cuprinzând date și informații specifice privind speciile de arbori și vegetația existentă, cu determinarea indicilor calitativi și cantitativi;
- c) elaborarea unei hărți digitale de tip GIS la nivel de localitate, care să cuprindă:
 - terenurile definite ca spații verzi;
 - distribuția arborilor izolați și ocrotiți;
 - terenurile degradate care ar putea fi transformate în spații verzi;
- d) exploatarea și actualizarea informațiilor din harta digitală privind spațiile verzi, arborii izolați și terenurile degradate, în scopul gestionării eficiente a acestora;
- e) constituirea unei evidențe a tuturor documentelor emise de către autoritățile administrației publice locale, Direcția Protecției Mediului și autoritățile din domeniul protecției mediului privind documentațiile de urbanism, certificatele de urbanism, autorizațiile de construire, avizele de tăiere, toaletare, control, contravenții, orice alt document care are efecte asupra stării spațiului verde etc.

PRIMARIA COMUNEI FRUNTISENI
REGISTRUL SPATIILOR VERZI

Art. 17. - (1) Principalele operațiuni pentru constituirea Registrului local al spațiilor verzi sunt:

- a) delimitarea spațiului verde ce urmează a fi cadastrat și marcarea limitei acestuia;
- b) identificarea tipului de proprietate și a proprietarilor spațiilor verzi;
- c) completarea datelor conținute în Fișa spațiului verde conform anexei care face parte integrantă din prezentele norme tehnice;
- d) informații de detaliu privind vegetația existentă, speciile, numărul și tipul de arbori, indici cantitativi și indici calitativi;
- e) actualizarea planului topografic sau cadastral, precum și a planului urbanistic general, care vor constitui suportul de bază al lucrărilor de identificare și inventariere a spațiilor verzi.

(2) Se are în vedere că datele și informațiile privind suprafața, categoria de folosință și proprietarul spațiului verde sunt cele existente în SISDIEBDU, unde, după caz, trebuie preluate sau identificate, cu respectarea prevederilor în domeniu.

Art. 18. - Registrul local al spațiilor verzi va cuprinde următoarele date și informații specifice:

- a) spațiile verzi, definite conform art. 10 din prezentele norme tehnice:
 - amplasament;
 - suprafață;
 - categorie de folosință - domeniul public/privat;
 - specii de arbori existenți, pentru care se va detalia numărul unic de identificare și se vor determina amplasamentul, specia, diametrul, înălțimea, evaluarea stării de viabilitate, evaluarea gradului de întreținere;
- b) arbori izolați - număr unic de identificare, amplasament, specie, diametru, înălțime, evaluarea stării de viabilitate, identificare, riscuri potențiale;
- c) arbori ocrotiți - număr unic de identificare, amplasament, specie, diametru, înălțime, evaluarea stării de viabilitate, identificare, riscuri potențiale;
- d) terenuri degradate ce pot fi reabilite ca spații verzi:

PRIMARIA COMUNEI FRUNTISENI

REGISTRUL SPATIILOR VERZI

- amplasament;
- suprafață;
- categorie;
- specii de arbori;
- evaluarea gradului de întreținere.

III.2. Intreținerea și actualizarea Registrului local al spațiilor verzi

Art. 19. - Sistemul informațional al spațiilor verzi ca rezultată a lucrărilor de măsurare, identificare, inventariere și cartare a terenurilor definite ca spații verzi, precum și a culegerii de informații specifice privind speciile de arbori și vegetația existentă, cu determinarea indicilor calitativi și cantitativi, va cuprinde harta digitală tip GIS, banca de date privind spațiile verzi, liste de nomenclatoare specifice.

Art. 20. - Pe baza datelor și informațiilor culese vor putea fi generate rapoarte grafice, hărți, diagrame sau textuale în scopul:

- a) întreținerii bazei de date;
- b) actualizării periodice a Registrului local al spațiilor verzi;
- c) asigurării suportului decizional al autorității publice în domeniul gestionării fondului verde al localității, tăierilor, toaletărilor, replantărilor etc;
- d) constituirii unei evidențe și urmării documentațiilor referitoare la activitățile de tăiere, toaletare sau la alte măsuri administrative specifice gestionării fondului verde al localității.

Art. 21. - Datele și informațiile cuprinse în Registrul local al spațiilor verzi trebuie verificate periodic și actualizate, astfel încât acesta să corespundă realității din teren.

Art. 22. - Actualizarea Registrului local al spațiilor verzi se va face la 2 ani sau ori de câte ori este nevoie, după caz. În funcție de modificările survenite, se revizuiesc planurile topocadastrale și evidențele Registrului local al spațiilor verzi sau se înregistrează în evidențele acestuia numai schimbările produse, după caz.

Art. 23. - Actualizarea planurilor topografice, cadastrale, se realizează cu respectarea normelor și instrucțiunilor emise de Agenția Națională de Cadastru și Publicitate Imobiliară.

PRIMARIA COMUNEI FRUNTISENI

REGISTRUL SPATIILOR VERZI

Art. 24. - Actualizarea setului de date și informații specifice privind starea terenului, vegetația existentă, indicii calitativi și cantitativi se efectuează cu respectarea normelor și instrucțiunilor din domeniul mediului.

Art. 25. - Dezvoltarea și organizarea aplicațiilor informatice tip GIS se asigură de către autoritățile administrației publice locale.

Art. 26. - (1) Finanțarea activităților de realizare a registrelor locale ale spațiilor verzi se face de către autoritățile administrației publice locale din fondurile pentru îndeplinirea obligațiilor privind spațiile verzi prevăzute în bugetele proprii.

(2) Realizarea lucrărilor geodezice și topografice necesare actualizării sau, după caz, întocmirii planurilor cadastrale, precum și a fișelor spațiului verde se face de către persoane autorizate/cu drept de semnătură în domeniul cadastrului și geodeziei, în condițiile prevăzute de lege.

III.3. Verificarea și recepția lucrărilor

Art. 27. - Toate lucrările tehnice (geodezice, topografice, de cartare a spațiilor verzi) necesare pentru întocmirea planurilor cadastrale și a Fișei spațiului verde, precum și pentru constituirea seturilor de date și informații specifice privind speciile de arbori și vegetația existentă, cu determinarea indicilor calitativi și cantitativi etc, se verifică de către beneficiarul lucrărilor, pe toată perioada desfășurării lor și ori de câte ori este necesar.

Art. 28. - (1) Verificarea lucrărilor privind realizarea Registrului local al spațiilor verzi se face de către o comisie constituită la nivelul fiecărei autorități a administrației publice locale, alcătuită din experți din domeniul mediului, al cadastrului, din cadrul serviciilor comunitare, urbanismului, alte persoane cu experiență în domeniu, sub conducerea primarului sau a unuia dintre viceprimari.

(2) Comisia este numită prin decizie a primarului localității pentru care se realizează Registrul local al spațiilor verzi.

Art. 29. - Verificarea se execută cu scopul de a se constata îndeplinirea condițiilor tehnice referitoare la fazele de lucrări ce au fost executate. Verificarea se execută pentru cel puțin 15% din lucrare/fază, în funcție de natura lucrărilor, efectuându-se în principal următoarele activități:

- a) confruntarea datelor și informațiilor culese din teren cu cele înscrise pe planuri și fișe;
- b) redactarea planurilor digitale și a conținutului lor, conform cerințelor;

PRIMARIA COMUNEI FRUNTI SENI
REGISTRUL SPATIILOR VERZI

c) înscrierea corectă a datelor în fișa spațiului verde și, respectiv, în Registrul local al spațiilor verzi.

Art. 30. - (1) Constatările verificărilor se vor consemna într-un referat de verificare și recepție lucrări, care se anexează la faza aflată în derulare, aferentă constituirii Registrului local al spațiilor verzi.

(2) Referatul va cuprinde procentul verificat, elementele importante urmărite, constatări pozitive, constatări negative, corectarea lipsurilor, termene de remediere etc.

In conformitate cu legea 24/2007, domeniul de aplicare a prezentelor norme tehnice cuprinde:

- Spațiile verzi situate pe terenurile aparținând domeniului public / privat din intravilanul localităților;
- Terenurile degradate din intravilanul localităților posibil să fie reabilitate și reamenajate ca spații verzi;
- Arbori izolați (diametru, înălțime) plantați pe lângă arterele de circulație pe terenurile instituțiilor de învățământ, ansambluri de locuințe, lacasuri de cult, cimitirelor;
- Arbori ocrotiți, indiferent de starea de sănătate și dimensiunile acestora.

SPATIILE VERZI	Spațiile verzi publice cu acces nelimitat	<ul style="list-style-type: none">➤ Parcuri-0➤ Grădini-0➤ Scururi-0➤ Fâșii plantate-0
	Spațiile verzi publice cu folosință specializată	<ul style="list-style-type: none">➤ Grădini botanice -0➤ Muzeu -0➤ Parcuri expoziționale -0➤ Zone ambientale de agrement -0➤ Creșe – 0➤ Școli –3➤ Unități sanitare – 1➤ Instituții – 2➤ Edificii de cult- 2➤ Baze sportive -1
	Spații verzi pentru protecția lacurilor și cursurilor de apă	<ul style="list-style-type: none">➤ Lac Sup – 0➤ Curs apă - 0
	Spații verzi Paduri de agrement	<ul style="list-style-type: none">➤ Padurea - 0

PRIMARIA COMUNEI FRUNTISENI
REGISTRUL SPATIILOR VERZI



Terenuri degradate	Suprafata Categoria de folosinta Specii de arbori Evaluarea gradului de folosinta
--------------------	--

Date privind vegetatia existenta pe terenul spatiului verde	Descrierea vegetatiei Identificarea speciilor de arbori cu nr. De identificare si celelalte date Riscuri potientiale Stare de viabilitate Identificare arbori ocrotiti
---	--

Evidenta actelor emise cu impact asupra spatiilor verzi	Certificat de urbanism – Registrul nr. _____ Autorizatii de construire – Registrul nr. _____ Avize de taiere – Registrul nr. _____ Documente de control – Registrul nr. _____ Amenzi – Registrul nr. _____ Autorizatii de demolare – Registrul nr. _____ Planuri de impadurire – Registru nr. _____
---	---



MODELUL DE LUCRU SI INTRETINEREA PROIECTULUI

- Udatul cu furtunul a arborilor si arbustilor;
- Udatul cu furtunul a gardului viu;
- Udatul cu furtunul a suprafetelor gazonate;
- Tunderea ornamentala a gardurilor vii;
- Tunderea ornamentala a arbustilor;
- Plivit, prasit la arbori, arbusti sau trandafiri;
- Stransul frunzelor (greblat);
- Confectionat si montat elemente de ancorat arbori;

Elemente de ancorare trebuie sa arate conform schitei de mai jos:

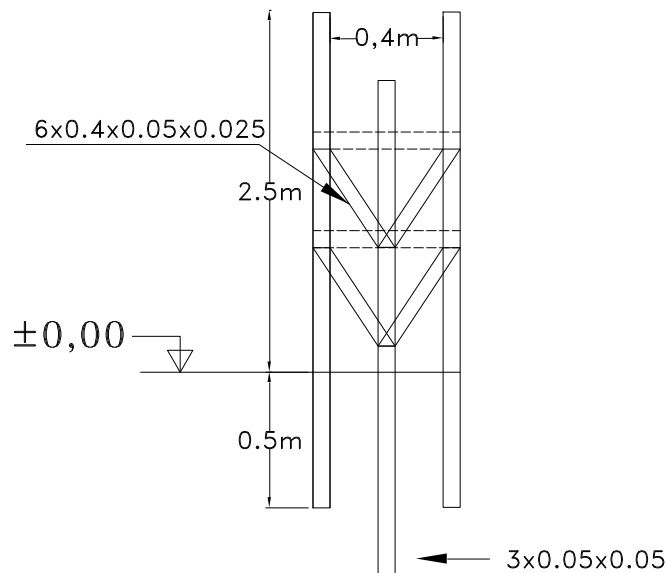

- Evacuarea deseurilor (altele decat materiale de constructie) de pe spatial verde;
- Decaparea terenurilor degradate in strat de 10 cm;
- Ridicarea de coronament si eliminare ramuri uscate bazale indiferent de diametru si inaltime;
- Transplant arbori sau arbusti;
- Toaletarea arborilor si arbusti;
- Vopsit arbori cu vopsea ecologica.



ARBORE

Arborele sau **copacul** în botanică este o plantă perenă, multianuală cu un trunchi lemnos evident cu ramuri dezvoltate ce prezintă frunze, flori, din care se dezvoltă fructe și rădăcini ce au forme diferite după specie.

Ramurile cresc în grosime și lungime anual prin mugurii terminali.

Spre deosebire de arbust arborele are un trunchi lemnos puternic mai gros și înalt ca arbustul (peste 7 metri înălțime), ramurile copacului alcătuind o coroană.

Arborii grupați mai mulți la un loc pot forma sub influența factorilor de mediu unul din cele mai complexe ecosisteme terestre - pădurea, ecosistem ce este capabil să asigure condiții optime de viață pentru alte numeroase plante, dar și viețuitoare.

După felul frunzelor se pot clasifica în:

- arbori cu frunze căzătoare - în general foioase (fagul, teiul, stejarul, paltinul etc.), dar și câteva rășinoase (gingko, laricele, chiparosul de baltă etc.);
- arbori cu frunze persistente - în general rășinoase și speciile de arbori din zona tropicală.

După dimensiuni, deosebim:

- arbori de mărimea a III-a: 7-15 m înălțime;
- arbori de mărimea a II-a: 15-25 m înălțime;
- arbori de mărimea I: > 25 m înălțime;

Trunchiul și coroana arborilor

Trunchiul unui arbore este acel segment care pornește de la colet și se termină la inserția primei ramuri.

Coroana este alcătuită din totalitatea ramurilor și rămurelelor pe care le posedă specia lemnoasă. Speciile lemnoase sau semilemnoase care nu posedă trunchi, se numesc arbuști.

PRIMARIA COMUNEI FRUNTISENI

REGISTRUL SPATIILOR VERZI

PRIMARIA COMUNEI FRUNTISENI

ANEXA LA HCL nr. _____

Judetul Vaslui
Localitate: Fruntiseni
Cod Siruta: 167231

Sectiune plan:
Nr. Sector cadastral:
➤ Nr. Cadastral: 70329
➤ Nr. Carte funciara: 70329

➤ Cod zona valorica
➤ Cod zona protejata
➤ Cod postal

FISA TEREN SPATIU VERDE

1. AMPLASAMENT TEREN SPATIU VERDE

“PRIMARIA COMUNEI FRUNTISENI”

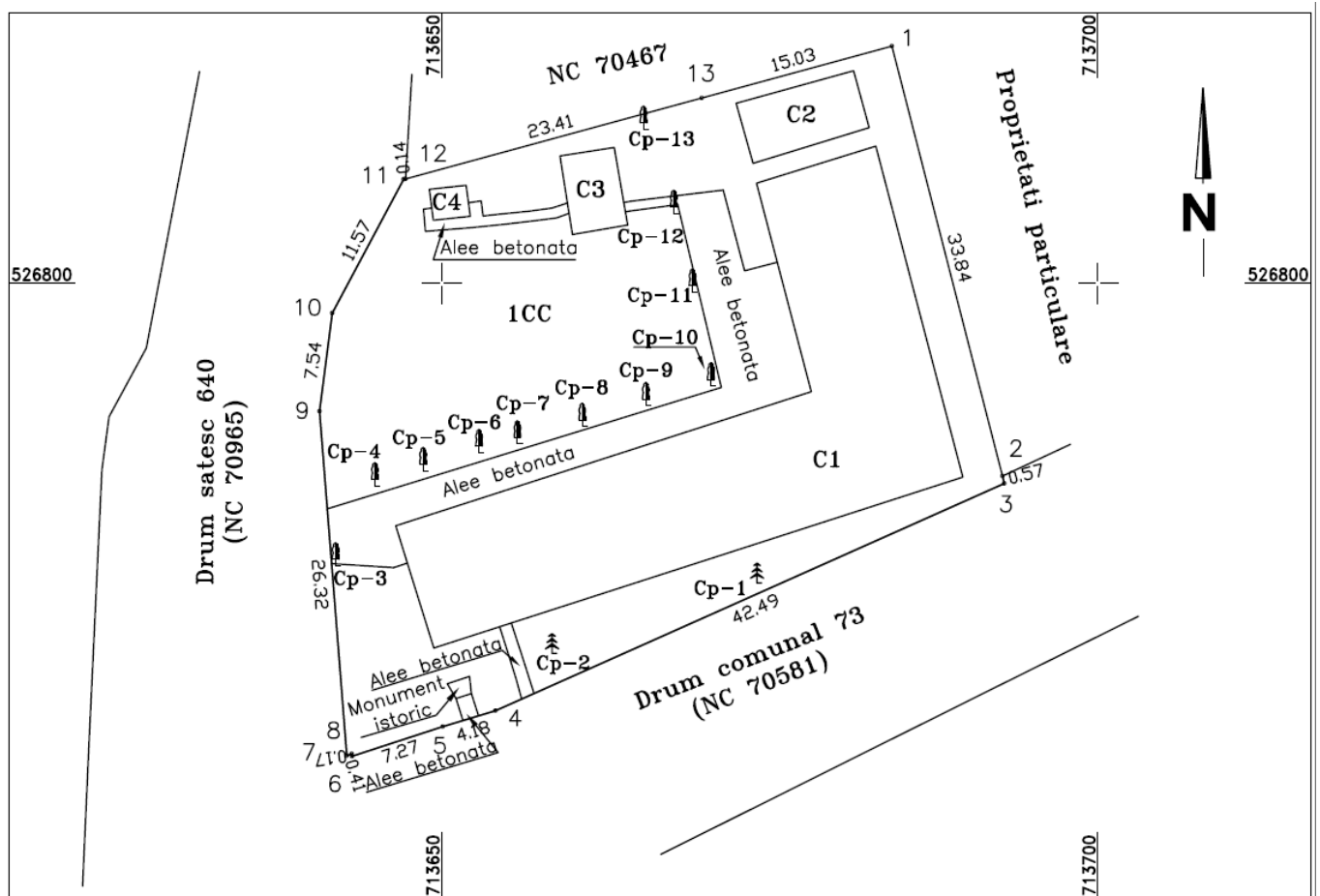

2. ADRESA: *“PRIMARIA COMUNEI FRUNTISENI”*, SAT FRUNTISENI, COMUNA FRUNTISENI

PRIMARIA COMUNEI FRUNTISENI
REGISTRUL SPATIILOR VERZI

3. DETINATORI SI SITUATIA JURIDICA AL TERENULUI SPATIU VERDE

Proprietar /Detinator teren spatiu verde	Tip proprietate	Mod de administrare	Nr. parcela	Categoria de folosinta	Suprafata Masurata (m.p.)	Total teren spatiu verde (m.p.)	Observatii
1	2	3	4	5	6	7	8
UAT FRUNTISENI			SV-1	CC	1870	1014	
Total teren spatiu verde						1014	

4. DESCRIEREA CONSTRUCTIILOR EXISTENTE PE TEREN SPATIU VERDE

Nume si prenume proprietar constructii	Tip proprietate	Mod de administrare	Nr. Corp. constructii	Categoria de folosinta	Suprafata	Observatii
UAT FRUNTISENI			C1		571	
			C2		43	
			C3		25	
			C4		7	
			Alee betonata		208	
			Monument istoric		2	
Total ocupat din teren spatiu verde					856	

5. ECHIPAREA EDILITARA A TERENULUI A C t E G T

6. DATE PRIVIND VEGETATIA EXISTENTA PE TERENUL SPATIU VERDE

Nr. unic	Denumire specie (cm)	Natura speciei	Diametru	Inaltime (m)	Vitalitate	Grad de intretinere	Riscuri potentiale
CP-1	SALCIE	FOIOASE	20	2	SANATOS	1	0
CP-2	SALCIE	FOIOASE	20	3	SANATOS	1	0
CP-3	PRUN	FRUCTIFER	20	3	SANATOS	1	0
CP-4	TEI	FOIOASE	10	2	SANATOS	1	0
CP-5	SALCIE	FOIOASE	30	3	SANATOS	1	0

PRIMARIA COMUNEI FRUNTISENI

REGISTRUL SPATIILOR VERZI

CP-6	PRUN	FRUCTIFER	10	2	SANATOS	1	0
CP-7	MAR	FRUCTIFER	30	3	SANATOS	1	0
CP-8	MAR	FRUCTIFER	20	3	SANATOS	1	0
CP-9	SALCIE	FOIOASE	40	2	SANATOS	1	0
CP-10	SALCIE	FOIOASE	20	3	SANATOS	1	0
CP-11	SALCIE	FOIOASE	10	2	SANATOS	1	0
CP-12	SALCIE	FOIOASE	10	2	SANATOS	1	0
CP-13	SALCAM	FOIOASE	20	3	SANATOS	1	0

SPATIU VERDE AMENAJAT (IARBA, FLORI)

7. DOCUMENTE EMISE CU PRIVIRE LA TERENUL SPATIU VERDE SI CONSTRUCTIILE EXISTENTE

-HCL

PRIMARIA COMUNEI FRUNTISENI

ANEXA LA HCL nr. _____

Judetul Vaslui
Localitate: Fruntiseni
Cod Siruta: 167231

Sectiune plan:
Nr. Sector cadastral:
➤ Nr. Cadastral: 464
➤ Nr. Carte funciara 70432

- Cod zona valorica
- Cod zona protejata
- Cod postal

FISA TEREN SPATIU VERDE

1. AMPLASAMENT TEREN SPATIU VERDE

“DISPENSAR UMAN”

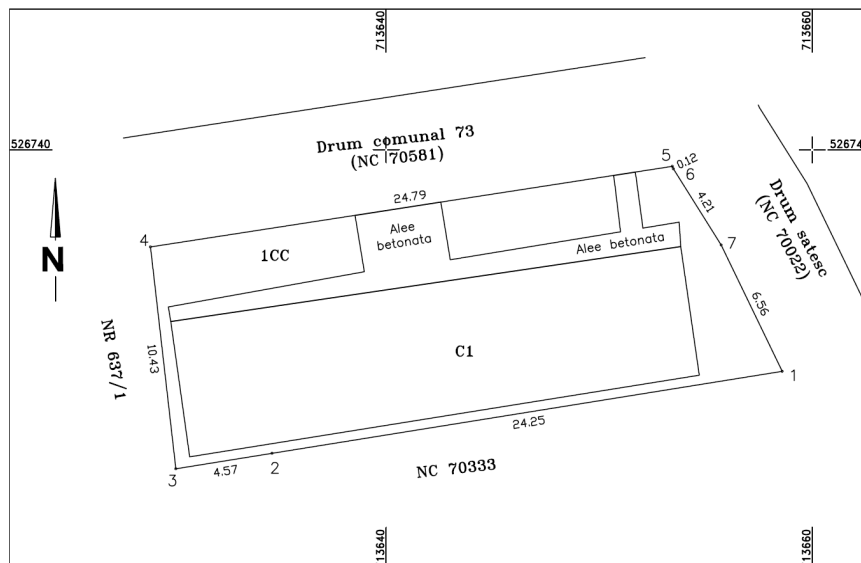

**PRIMARIA COMUNEI FRUNTISENI
REGISTRUL SPATIILOR VERZI**

2. ADRESA: “DISPENSAR UMAN”, SAT FRUNTISENI, COMUNA FRUNTISENI

3. DETINATORI SI SITUATIA JURIDICA AL TERENULUI SPATIU VERDE

Proprietar /Detinator teren spatiu verde	Tip proprietate	Mod de administrare	Nr. parcela	Categoria de folosinta	Suprafata Masurata (m.p.)	Total teren spatiu verde (m.p.)	Observatii
1	2	3	4	5	6	7	8
UAT FRUNTISENI			SV-2	CC	279	91	
Total teren spatiu verde						91	

4. DESCRIEREA CONSTRUCTIILOR EXISTENTE PE TEREN SPATIU VERDE

Nume si prenume proprietar constructii	Tip proprietate	Mod de administrare	Nr. Corp. constructii	Categoria de folosinta	Suprafata	Observatii
UAT FRUNTISENI			C1	CAS	151	
			Alee betonata		37	
Total ocupat din teren spatiu verde					188	

5. ECHIPAREA EDILITARA A TERENULUI A C t E G T

6. DATE PRIVIND VEGETATIA EXISTENTA PE TERENUL SPATIU VERDE

Nr. unic	Denumire specie (cm)	Natura speciei	Diametru	Inaltime (m)	Vitalitate	Grad de intretinere	Riscuri potentiale

SPATIU VERDE NEAMENAJAT (VEGETATIE CRESCUTA ALEATORIU)

7. DOCUMENTE EMISE CU PRIVIRE LA TERENUL SPATIU VERDE SI CONSTRUCTIILE EXISTENTE

-HCL nr.

PRIMARIA COMUNEI FRUNTISENI

REGISTRUL SPATIILOR VERZI

PRIMARIA COMUNEI FRUNTISENI

ANEXA LA HCL nr. _____

Judetul Vaslui
Localitate: Fruntiseni
Cod Siruta: 167231

Sectiune plan:
Nr. Sector cadastral:
➤ Nr. Cadastral: 70553
➤ Nr. Carte funciara: 70553

➤ Cod zona valorica
➤ Cod zona protejata
➤ Cod postal

FISA TEREN SPATIU VERDE

1.AMPLASAMENT TEREN SPATIU VERDE

“SCOALA GIMNAZIALA GENERAL AVIATOR INGINER GHEORGHE NEGRESCU”

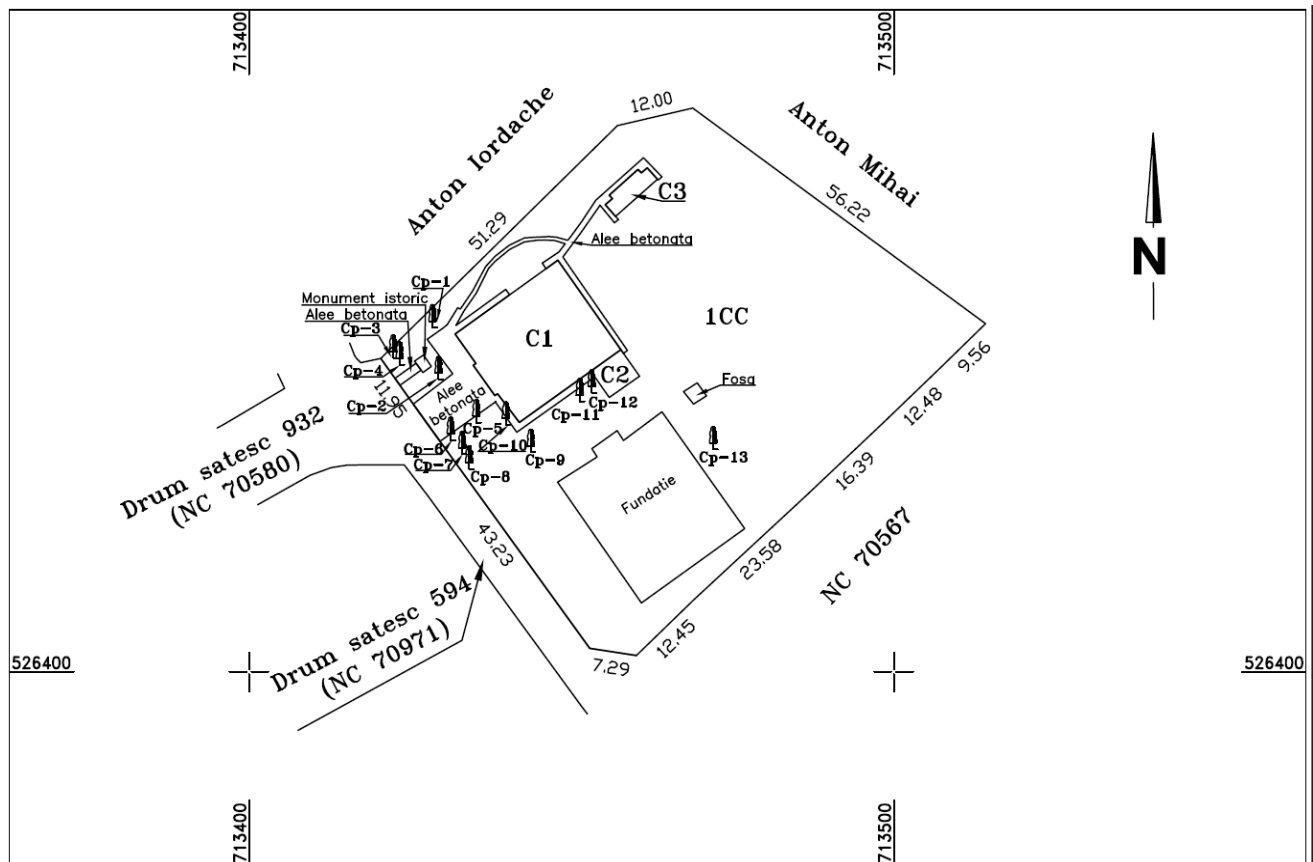

2. ADRESA: “SCOALA”, SAT FRUNTISENI, COMUNA FRUNTISENI

PRIMARIA COMUNEI FRUNTISENI
REGISTRUL SPATIILOR VERZI

3. DETINATORI SI SITUATIA JURIDICA AL TERENULUI SPATIU VERDE

Proprietar /Detinator teren spatiu verde	Tip proprietate	Mod de administrare	Nr. parcela	Categoria de folosinta	Suprafata Masurata (m.p.)	Total teren spatiu verde (m.p.)	Observatii
1	2	3	4	5	6	7	8
UAT FRUNTISENI			SV-3	CC	4239	3195	
Total teren spatiu verde						3195	

4. DESCRIEREA CONSTRUCTIILOR EXISTENTE PE TEREN SPATIU VERDE

Nume si prenume proprietar constructii	Tip proprietate	Mod de administrare	Nr. Corp. constructii	Categoria de folosinta	Suprafata	Observatii
UAT FRUNTISENI			C1		332	
			C2		39	
			C3		25	
			Fosa		6	
			Fundatie		443	
			Monument istoric		4	
			Alee betonata		195	
Total ocupat din teren spatiu verde					1044	

5. ECHIPAREA EDILITARA A TERENULUI A C t E G T

6. DATE PRIVIND VEGETATIA EXISTENTA PE TERENUL SPATIU VERDE

Nr. unic	Denumire specie (cm)	Natura speciei	Diametru	Inaltime (m)	Vitalitate	Grad de intretinere	Riscuri potientiale
CP-1	SALCIE	FOIOASE	20	2	SANATOS	1	0
CP-2	SALCIE	FOIOASE	20	3	SANATOS	1	0
CP-3	PRUN	FRUCTIFER	20	3	SANATOS	1	0
CP-4	TEI	FOIOASE	10	2	SANATOS	1	0
CP-5	SALCIE	FOIOASE	30	3	SANATOS	1	0

PRIMARIA COMUNEI FRUNTISENI

REGISTRUL SPATIILOR VERZI



CP-6	PRUN	FRUCTIFER	10	2	SANATOS	1	0
CP-7	MAR	FRUCTIFER	30	3	SANATOS	1	0
CP-8	MAR	FRUCTIFER	20	3	SANATOS	1	0
CP-9	SALCIE	FOIOASE	40	2	SANATOS	1	0
CP-10	SALCIE	FOIOASE	20	3	SANATOS	1	0
CP-11	SALCIE	FOIOASE	10	2	SANATOS	1	0
CP-12	SALCIE	FOIOASE	10	2	SANATOS	1	0
CP-13	SALCAM	FOIOASE	20	3	SANATOS	1	0

SPATIU VERDE AMENAJAT (IARBA, FLORI)

7. DOCUMENTE EMISE CU PRIVIRE LA TERENUL SPATIU VERDE SI CONSTRUCTIILE EXISTENTE

-HCL nr

PRIMARIA COMUNEI FRUNTISENI

ANEXA LA HCL nr. _____

Judetul Vaslui
Localitate: Fruntiseni
Cod Siruta: 167231

Sectiune plan:
Nr. Sector cadastral:
➤ Nr. Cadastral: 70546
➤ Nr. Carte funciara: 70546

- Cod zona valorica
- Cod zona protejata
- Cod postal

FISA TEREN SPATIU VERDE

1.AMPLASAMENT TEREN SPATIU VERDE

“TEREN SPORT,,FRUNTISENI”

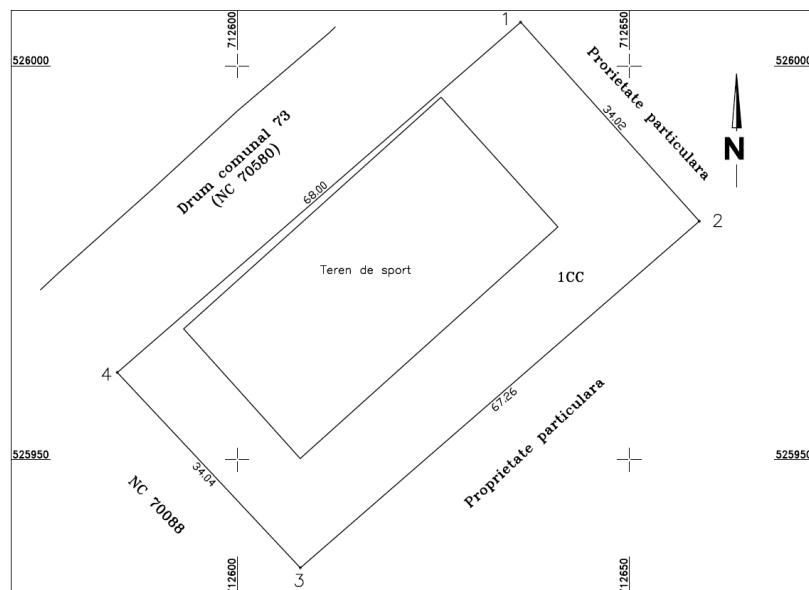

**PRIMARIA COMUNEI FRUNTISENI
REGISTRUL SPATIILOR VERZI**

2. ADRESA: "TEREN SPORT., FRUNTISENI", SAT FRUNTISENI, COMUNA FRUNSTISENI

3. DETINATORI SI SITUATIA JURIDICA AL TERENULUI SPATIU VERDE

Proprietar /Detinator teren spatiu verde	Tip proprietate	Mod de administrare	Nr. parcela	Categoria de folosinta	Suprafata Masurata (m.p.)	Total teren spatiu verde (m.p.)	Observatii
1	2	3	4	5	6	7	8
UAT FRUNTISENI			SV-4	CC	2300	1322	
Total teren spatiu verde						1322	

4. DESCRIEREA CONSTRUCTIILOR EXISTENTE PE TEREN SPATIU VERDE

Nume si prenume proprietar constructii	Tip proprietate	Mod de administrare	Nr. Corp. constructii	Categoria de folosinta	Suprafata	Observatii
UAT FRUNTISENI			Teren de sport		978	
Total ocupat din teren spatiu verde					978	

5. ECHIPAREA EDILITARA A TERENULUI A C t E G T

6. DATE PRIVIND VEGETATIA EXISTENTA PE TERENUL SPATIU VERDE

Nr. unic	Denumire specie (cm)	Natura speciei	Diametru	Inaltime (m)	Vitalitate	Grad de intretinere	Riscuri potientiale

SPATIU VERDE NEAMENAJAT (VEGETATIE CRESCUTA ALEATORIU)

7. DOCUMENTE EMISE CU PRIVIRE LA TERENUL SPATIU VERDE SI CONSTRUCTIILE EXISTENTE

-HCL nr.

PRIMARIA COMUNEI FRUNTISENI

REGISTRUL SPATIILOR VERZI

PRIMARIA COMUNEI FRUNTISENI

ANEXA LA HCL nr. _____

Judetul Vaslui
Localitate: Fruntiseni
Cod Siruta: 167231

Sectione plan:
Nr. Sector cadastral:
➤ Nr. Cadastral: 621
➤ Nr. Carte funciara: 70415

➤ Cod zona valorica
➤ Cod zona protejata
➤ Cod postal

FISA TEREN SPATIU VERDE

1.AMPLASAMENT TEREN SPATIU VERDE

“BISERICA ORTODOXA, SAT FRUNTISENI, COMUNA FRUNTISENI”

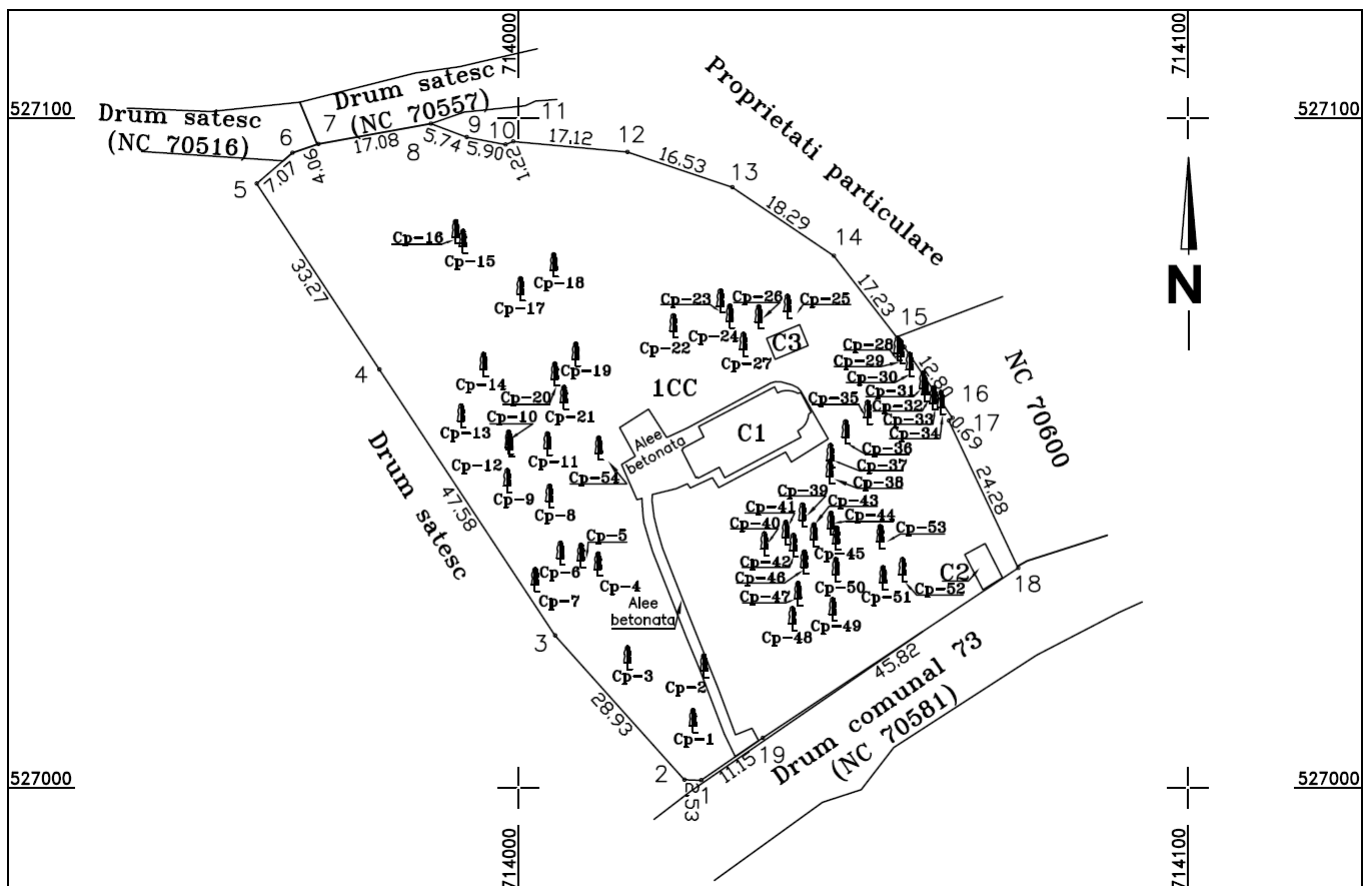

2. ADRESA: ***“BISERICA ORTODOXA”, SAT FRUNTISENI, COMUNA FRUNTISENI***

3. DETINATORI SI SITUATIA JURIDICA AL TERENULUI SPATIU VERDE

PRIMARIA COMUNEI FRUNTISENI
REGISTRUL SPATIILOR VERZI



Proprietar /Detinator teren spatiu verde	Tip proprietate	Mod de administrare	Nr. parcela	Categoria de folosinta	Suprafata Masurata (m.p.)	Total teren spatiu verde (m.p.)	Observatii
1	2	3	4	5	6	7	8
UAT FRUTNISENI			SV-5	CC	349	5725	
				A	5778		
Total teren spatiu verde						5725	

4. DESCRIEREA CONSTRUCTIILOR EXISTENTE PE TEREN SPATIU VERDE

Nume si prenume proprietar constructii	Tip proprietate	Mod de administrare	Nr. Corp. constructii	Categoria de folosinta	Suprafata	Observatii
UAT FRUTNISENI			C1		145	
			C2		20	
			C3		18	
			Alee betonata		219	
Total ocupat din teren spatiu verde					402	

5. ECHIPAREA EDILITARA A TERENULUI A C t E G T

6. DATE PRIVIND VEGETATIA EXISTENTA PE TERENUL SPATIU VERDE

Nr. unic	Denumire specie (cm)	Natura speciei	Diametru	Inaltime (m)	Vitalitate	Grad de intretinere	Riscuri potentiale
CP-1	ZARZAR	FRUCTIFER	10	4	SANATOS	1	0
CP-2	VISIN	FRUCTIFER	60	15	SANATOS	1	0
CP-3	ZARZAR	FRUCTIFER	20	4	SANATOS	1	0
CP-4	VISIN	FRUCTIFER	10	1	SANATOS	1	0
CP-5	VISIN	FRUCTIFER	10	2	SANATOS	1	0
CP-6	VISIN	FRUCTIFER	20	2	SANATOS	1	0
CP-7	VISIN	FRUCTIFER	10	2	USCAT	1	0
CP-8	TEI	FOIOASE	10	3	SANATOS	1	0
CP-9	ZARZAR	FRUCTIFER	30	4	SANATOS	1	0
CP-10	CIRES	FRUCTIFER	10	2	SANATOS	1	0



PRIMARIA COMUNEI FRUNTISENI
REGISTRUL SPATIILOR VERZI

CP-11	CIRES	FRUCTIFER	10	3	SANATOS	1	0
CP-12	CIRES	FRUCTIFER	20	3	SANATOS	1	0
CP-13	TEI	FOIOASE	30	5	SANATOS	1	0
CP-14	CIRES	FRUCTIFER	10	2	SANATOS	1	0
CP-15	ARTAR	FOIOASE	30	4	SANATOS	1	0
CP-16	ARTAR	FOIOASE	20	4	SANATOS	1	0
CP-17	CIRES	FRUCTIFER	5	2	SANATOS	1	0
CP-18	CIRES	FRUCTIFER	10	2	SANATOS	1	0
CP-19	VISIN	FRUCTIFER	10	2	SANATOS	1	0
CP-20	VISIN	FRUCTIFER	10	2	SANATOS	1	0
CP-21	VISIN	FRUCTIFER	5	3	SANATOS	1	0
CP-22	VISIN	FRUCTIFER	5	2	SANATOS	1	0
CP-23	VISIN	FRUCTIFER	30	5	SANATOS	1	0
CP-24	VISIN	FRUCTIFER	20	2	SANATOS	1	0
CP-25	STEJAR	FOIOASE	40	11	SANATOS	1	0
CP-26	STEJAR	FOIOASE	20	7	SANATOS	1	0
CP-27	STEJAR	FOIOASE	20	5	SANATOS	1	0
CP-28	STEJAR	FOIOASE	10	5	SANATOS	1	0
CP-29	STEJAR	FOIOASE	30	5	SANATOS	1	0
CP-30	PRUN	FRUCTIFER	10	3	SANATOS	1	0
CP-31	PRUN	FRUCTIFER	10	4	SANATOS	1	0
CP-32	PRUN	FRUCTIFER	5	4	SANATOS	1	0
CP-33	PRUN	FRUCTIFER	20	4	SANATOS	1	0
CP-34	PRUN	FRUCTIFER	10	3	SANATOS	1	0
CP-35	TEI	FOIOASE	30	6	SANATOS	1	0
CP-36	TEI	FOIOASE	50	10	SANATOS	1	0
CP-37	STEJAR	FOIOASE	30	10	SANATOS	1	0
CP-38	STEJAR	FOIOASE	30	5	SANATOS	1	0
CP-39	SALCAM	FOIOASE	5	3	SANATOS	1	0
CP-40	SALCAM	FOIOASE	30	7	SANATOS	1	0
CP-41	PRUN	FRUCTIFER	3	1	USCAT	1	0
CP-42	PRUN	FRUCTIFER	3	1	USCAT	1	0
CP-43	PRUN	FRUCTIFER	3	2	USCAT	1	0
CP-44	PRUN	FRUCTIFER	3	1	USCAT	1	0
CP-45	PRUN	FRUCTIFER	3	2	USCAT	1	0
CP-46	ZARZAR	FRUCTIFER	10	3	USCAT	1	0
CP-47	ZARZAR	FRUCTIFER	20	4	USCAT	1	0
CP-48	CORCODUS	FRUCTIFER	20	4	SANATOS	1	0
CP-49	PRUN	FRUCTIFER	2	2	USCAT	1	0
CP-50	PRUN	FRUCTIFER	2	2	USCAT	1	0

PRIMARIA COMUNEI FRUNTISENI

REGISTRUL SPATIILOR VERZI



CP-51	ZARZAR	FRUCTIFER	10	6	SANATOS	1	0
CP-52	ZARZAR	FRUCTIFER	10	6	SANATOS	1	0
CP-53	ZARZAR	FRUCTIFER	20	7	SANATOS	1	0
CP-54	STEJAR	FOIOASE	150	30	SANATOS	1	0

SPATIU VERDE NEAMENAJAT (VEGETATIE CRESCUTA ALEATORIU)

7. DOCUMENTE EMISE CU PRIVIRE LA TERENUL SPATIU VERDE SI CONSTRUCTIILE EXISTENTE

-HCL nr

PRIMARIA COMUNEI FRUNTISENI

ANEXA LA HCL nr. _____

Judetul Vaslui

Localitate: Fruntiseni

Cod Siruta: 167231

Sectiune plan:

Nr. Sector cadastral:

➤ Nr. Cadastral: 614

➤ Nr. Carte funciara: 70380

➤ Cod zona valorica

➤ Cod zona protejata

➤ Cod postal

FISA TEREN SPATIU VERDE

1.AMPLASAMENT TEREN SPATIU VERDE

“PRIMARIA VECHÉ” SAT FRUNTISENI COMUNA FRUNTISENI”

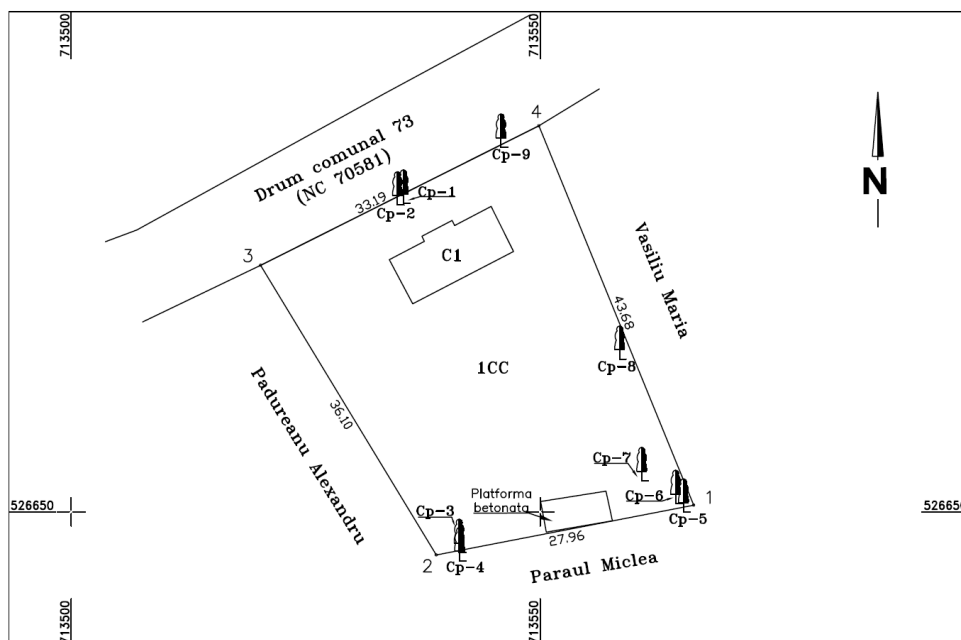

PRIMARIA COMUNEI FRUNTISENI
REGISTRUL SPATIILOR VERZI

2. ADRESA : "PRIMARIA VECHÉ", SAT FRUNTISENI, COMUNA FRUNSTISENI"

3. DETINATORI SI SITUATIA JURIDICA AL TERENULUI SPATIU VERDE

Proprietar /Detinator teren spatiu verde	Tip proprietate	Mod de administrare	Nr. parcela	Categoria de folosinta	Suprafata Masurata (m.p.)	Total teren spatiu verde (m.p.)	Observatii
1	2	3	4	5	6	7	8
UAT FRUNTISENI			SV-6	CC	1196	1106	
Total teren spatiu verde						1106	

4. DESCRIEREA CONSTRUCTIILOR EXISTENTE PE TEREN SPATIU VERDE

Nume si prenume proprietar constructii	Tip proprietate	Mod de administrare	Nr. Corp. constructii	Categoria de folosinta	Suprafata	Observatii
UAT FRUNTISENI			C1		67	
			Platforma betonata		23	
Total ocupat din teren spatiu verde					90	

5. ECHIPAREA EDILITARA A TERENULUI A C t E G T

6. DATE PRIVIND VEGETATIA EXISTENTA PE TERENUL SPATIU VERDE

Nr. unic	Denumire specie (cm)	Natura speciei	Diametru	Inaltime (m)	Vitalitate	Grad de intretinere	Riscuri potentiale
Cp-1	TEI	FOIOASE	50	10	SANATOS	1	0
Cp-2	TEI	FOIOASE	50	10	SANATOS	1	0
Cp-3	SALCAM	FOIOASE	40	10	SANATOS	1	0
Cp-4	SALCAM	FOIOASE	20	10	SANATOS	1	0
Cp-5	SALCAM	FOIOASE	10	7	SANATOS	1	0
Cp-6	SALCAM	FOIOASE	20	8	SANATOS	1	0
Cp-7	SALCAM	FOIOASE	10	7	SANATOS	1	0
Cp-8	SALCAM	FOIOASE	40	10	SANATOS	1	0
Cp-9	TEI	FOIOASE	50	10	USCAT	1	0

PRIMARIA COMUNEI FRUNTISENI

REGISTRUL SPATIILOR VERZI

SPATIU VERDE NEAMENAJAT (VEGETATIE CRESCUTA ALEATORIU)

7. DOCUMENTE EMISE CU PRIVIRE LA TERENUL SPATIU VERDE SI CONSTRUCTIILE EXISTENTE

-HCL nr.

PRIMARIA COMUNEI FRUNTISENI

ANEXA LA HCL nr. _____

Judetul Vaslui

Localitate: Grajdieni

Cod Siruta: 167231

Sectiune plan:

Nr. Sector cadastral:

➤ Nr. Cadastral: 620

➤ Nr. Carte funciara: 70383

➤ Cod zona valorica

➤ Cod zona protejata

➤ Cod postal

FISA TEREN SPATIU VERDE

1.AMPLASAMENT TEREN SPATIU VERDE

“BISERICA ORTODOXA, SAT GRAJDENI, COM. FRUNTISENI”

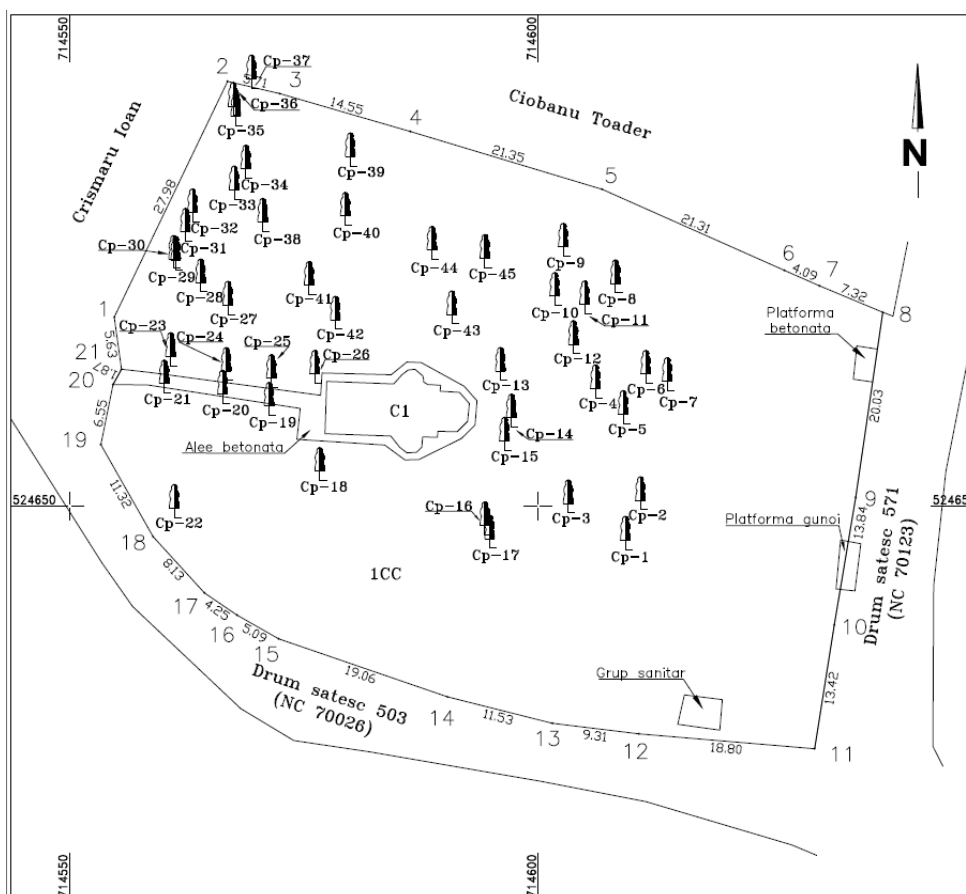

PRIMARIA COMUNEI FRUNTISENI
REGISTRUL SPATIILOR VERZI

2. ADRESA : "BISERICA OTODOXA", SAT GRAJDENI, COM. FRUNTISENI

3. DETINATORI SI SITUATIA JURIDICA AL TERENULUI SPATIU VERDE

Proprietar /Detinator teren spatiu verde	Tip proprietate	Mod de administrare	Nr. parcela	Categoria de folosinta	Suprafata Masurata (m.p.)	Total teren spatiu verde (m.p.)	Observatii
1	2	3	4	5	6	7	8
UAT FRUNTISENI			SV-7	CC	162	3985	
				A	4026		
Total teren spatiu verde						3985	

4. DESCRIEREA CONSTRUCTIILOR EXISTENTE PE TEREN SPATIU VERDE

Nume si prenume proprietar constructii	Tip proprietate	Mod de administrare	Nr. Corp. constructii	Categoria de folosinta	Suprafata	Observatii
UAT FRUNTISENI			C1		88	
			Platforma betonata		8	
			Platforma gunoi		11	
			Grup sanitar		14	
			Alee betonata		82	
Total ocupat din teren spatiu verde					203	

5. ECHIPAREA EDILITARA A TERENULUI A C t E G T

6. DATE PRIVIND VEGETATIA EXISTENTA PE TERENUL SPATIU VERDE

Nr. unic	Denumire specie (cm)	Natura speciei	Diametru	Inaltime (m)	Vitalitate	Grad de intretinere	Riscuri potientiale
Cp-1	PAR	FRUCTIFER	30	5	USCAT	1	0
Cp-2	VISIN	FRUCTIFER	10	3	SANATOS	1	0
Cp-3	NUC	VIGUROS	40	7	SANATOS	1	0

PRIMARIA COMUNEI FRUNTISENI
REGISTRUL SPATIILOR VERZI

Cp-4	VISIN	FRUCTIFER	40	6	USCAT	1	0
Cp-5	VISIN	FRUCTIFER	30	3	USCAT	1	0
Cp-6	VISIN	FRUCTIFER	7	2	SANATOS	1	0
Cp-7	VISIN	FRUCTIFER	8	2	SANATOS	1	0
Cp-8	PRUN	FRUCTIFER	10	4	SANATOS	1	0
Cp-9	SALCAM	FOIOASE	50	3	USCAT	1	0
Cp-10	PRUN	FRUCTIFER	10	5	SANATOS	1	0
Cp-11	PRUN	FRUCTIFER	20	4	SANATOS	1	0
Cp-12	PRUN	FRUCTIFER	40	5	SANATOS	1	0
Cp-13	VISIN	FRUCTIFER	20	4	SANATOS	1	0
Cp-14	SALCIE	FOIOASE	20	5	SANATOS	1	0
Cp-15	PRUN	FRUCTIFER	10	2	SANATOS	1	0
Cp-16	PRUN	FRUCTIFER	10	2	SANATOS	1	0
Cp-17	PRUN	FRUCTIFER	7	2	SANATOS	1	0
Cp-18	VISIN	FRUCTIFER	40	6	SANATOS	1	0
Cp-19	CASTAN	FOIOASE	50	12	SANATOS	1	0
Cp-20	CASTAN	FOIOASE	40	7	USCAT	1	0
Cp-21	CASTAN	FOIOASE	50	7	USCAT	1	0
Cp-22	CASTAN	FOIOASE	50	8	SANATOS	1	0
Cp-23	TEI	FOIOASE	50	10	USCAT	1	0
Cp-24	TEI	FOIOASE	50	10	SANATOS	1	0
Cp-25	TEI	FOIOASE	50	10	USCAT	1	0
Cp-26	TEI	FOIOASE	70	12	SANATOS	1	0
Cp-27	PRUN	FRUCTIFER	20	3	SANATOS	1	0
Cp-28	PRUN	FRUCTIFER	20	4	SANATOS	1	0
Cp-29	PRUN	FRUCTIFER	15	3	USCAT	1	0
Cp-30	AGUD	FRUCTIFER	60	15	USCAT	1	0
Cp-31	SALCAM	FOIOASE	70	15	SANATOS	1	0
Cp-32	SALCAM	FOIOASE	30	20	SANATOS	1	0
Cp-33	SALCAM	FOIOASE	30	20	SANATOS	1	0
Cp-34	SALCAM	FOIOASE	20	12	SANATOS	1	0
Cp-35	SALCAM	FOIOASE	30	13	SANATOS	1	0
Cp-36	SALCAM	FOIOASE	30	10	SANATOS	1	0
Cp-37	SALCAM	FOIOASE	15	3	SANATOS	1	0
Cp-38	PRUN	FRUCTIFER	30	10	SANATOS	1	0
Cp-39	SALCAM	FOIOASE	40	12	SANATOS	1	0
Cp-40	SALCAM	FOIOASE	20	10	SANATOS	1	0
Cp-41	TEI	FOIOASE	10	6	SANATOS	1	0
Cp-42	TEI	FOIOASE	30	10	SANATOS	1	0
Cp-43	TEI	FOIOASE	40	12	SANATOS	1	0

PRIMARIA COMUNEI FRUNTISENI

REGISTRUL SPATIILOR VERZI



Cp-44	SALCAM	FOIOASE	20	10	SANATOS	1	0
Cp-45	PRUN	FRUCTIFER	10	3	SANATOS	1	0

7. DOCUMENTE EMISE CU PRIVIRE LA TERENUL SPATIU VERDE SI CONSTRUCTIILE EXISTENTE

-HCL nr.

PRIMARIA COMUNEI FRUNTISENI

ANEXA LA HCL nr. _____

Judetul Vaslui
Localitate: Grajdeni
Cod Siruta: 167231

Sectione plan:
Nr. Sector cadastral:
➤ Nr. Cadastral: 70341-70340
➤ Nr. Carte funciara: 70341-70340

- Cod zona valorica
- Cod zona protejata
- Cod postal

FISA TEREN SPATIU VERDE

1.AMPLASAMENT TEREN SPATIU VERDE

"SCOALA GRAJDENI, SAT GRAJDENI, COMUNA FRUNTISENI"

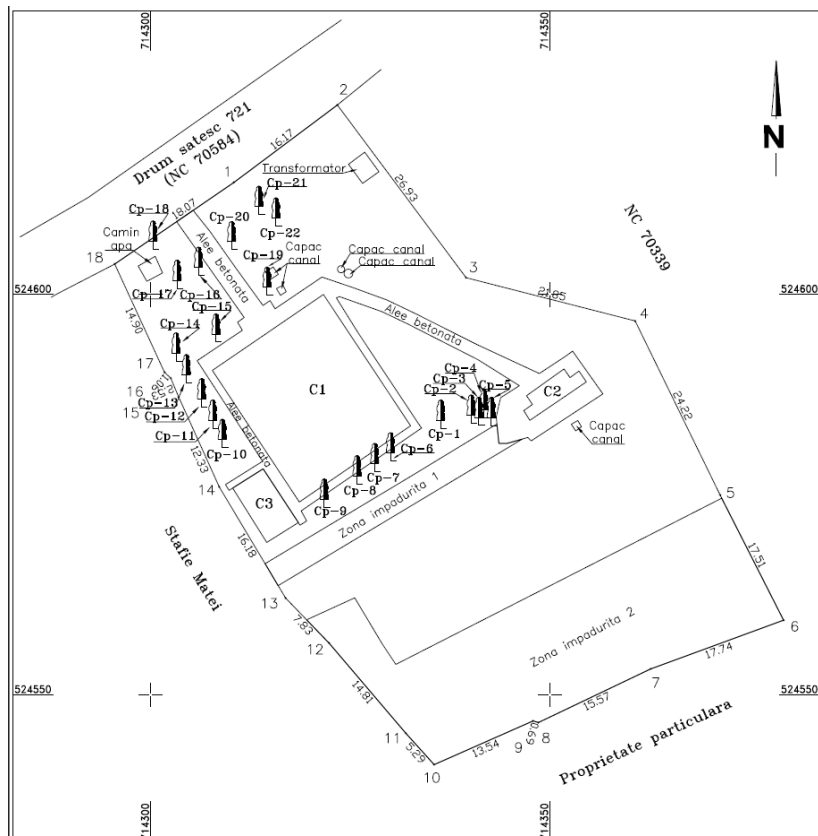

PRIMARIA COMUNEI FRUNTISENI
REGISTRUL SPATIILOR VERZI

2. ADRESA: SCOALA GRAJDENI, SAT GRAJDENI, COMUNA FRUNTISENI

3. DETINATORI SI SITUATIA JURIDICA AL TERENULUI SPATIU VERDE

Proprietar /Detinator teren spatiu verde	Tip proprietate	Mod de administrare	Nr. parcela	Categoria de folosinta	Suprafata Masurata (m.p.)	Total teren spatiu verde (m.p.)	Observatii
1	2	3	4	5	6	7	8
UAT FRUNTISENI			SV-8	CC	3606	2309	
Total teren spatiu verde						2309	

4. DESCRIEREA CONSTRUCTIILOR EXISTENTE PE TEREN SPATIU VERDE

Nume si prenume proprietar constructii	Tip proprietate	Mod de administrare	Nr. Corp. constructii	Categoria de folosinta	Suprafata	Observatii
UAT FRUNTISENI			C1	CAS	332	
			C2	CA	21	
			C3	CA	37	
			Transformator		8	
			Capac canal		0.9	
			Capac canal		0.9	
			Capac canal		0.9	
			Capac canal		0.8	
			Capac canal		1.3	
			Camin apa		5.2	
			Zona impadurita 1		107	
			Zona impadurita 2		782	
Total ocupat din teren spatiu verde					1297	

5. ECHIPAREA EDILITARA A TERENULUI A C t E G T

**PRIMARIA COMUNEI FRUNTISENI
REGISTRUL SPATIILOR VERZI**

6. DATE PRIVIND VEGETATIA EXISTENTA PE TERENUL SPATIU VERDE

Nr. unic	Denumire specie (cm)	Natura speciei	Diametru	Inaltime (m)	Vitalitate	Grad de intretinere	Riscuri potentiale
Cp-1	MAR	FRUCTIFER	20	7	SANATOS	1	0
Cp-2	SALCAM	FOIOASE	10	6	SANATOS	1	0
Cp-3	SALCAM	FOIOASE	10	7	SANATOS	1	0
Cp-4	SALCAM	FOIOASE	10	6	SANATOS	1	0
Cp-5	ZARZAR	FRUCTIFER	20	5	USCAT	1	0
Cp-6	MAR	FRUCTIFER	10	5	SANATOS	1	0
Cp-7	MAR	FRUCTIFER	7	5	SANATOS	1	0
Cp-8	MAR	FRUCTIFER	8	5	SANATOS	1	0
Cp-9	MAR	FRUCTIFER	20	4	USCAT	1	0
Cp-10	MAR	FRUCTIFER	20	7	SANATOS	1	0
Cp-11	MAR	FRUCTIFER	10	3	SANATOS	1	0
Cp-12	MAR	FRUCTIFER	10	4	SANATOS	1	0
Cp-13	PRUN	FRUCTIFER	20	10	SANATOS	1	0
Cp-14	PRUN	FRUCTIFER	30	10	SANATOS	1	0
Cp-15	PRUN	FRUCTIFER	10	4	SANATOS	1	0
Cp-16	PAR	FRUCTIFER	15	3	SANATOS	1	0
Cp-17	MAR	FRUCTIFER	10	4	USCAT	1	0
Cp-18	TEI	FOIOASE	30	6	SANATOS	1	0
Cp-19	MAR	FRUCTIFER	10	3	SANATOS	1	0
Cp-20	MAR	FRUCTIFER	7	2	SANATOS	1	0
Cp-21	TEI	FOIOASE	25	20	SANATOS	1	0
Cp-22	TEI	FOIOASE	30	20	SANATOS	1	0

7. DOCUMENTE EMISE CU PRIVIRE LA TERENUL SPATIU VERDE SI CONSTRUCTIILE EXISTENTE

-HCL nr.

PRIMARIA COMUNEI FRUNTISENI

REGISTRUL SPATIILOR VERZI

PRIMARIA COMUNEI FRUNTISENI

ANEXA LA HCL nr. _____

Judetul Vaslui
Localitate: Grajdeni
Cod Siruta: 167231

Sectiune plan:
Nr. Sector cadastral:
➤ Nr. Cadastral: 70488
➤ Nr. Carte funciara: 70488

➤ Cod zona valorica
➤ Cod zona protejata
➤ Cod postal

FISA TEREN SPATIU VERDE

1.AMPLASAMENT TEREN SPATIU VERDE

“SCOALA VECHE”, SAT GRAJDENI, COMUNA FRUNTISENI

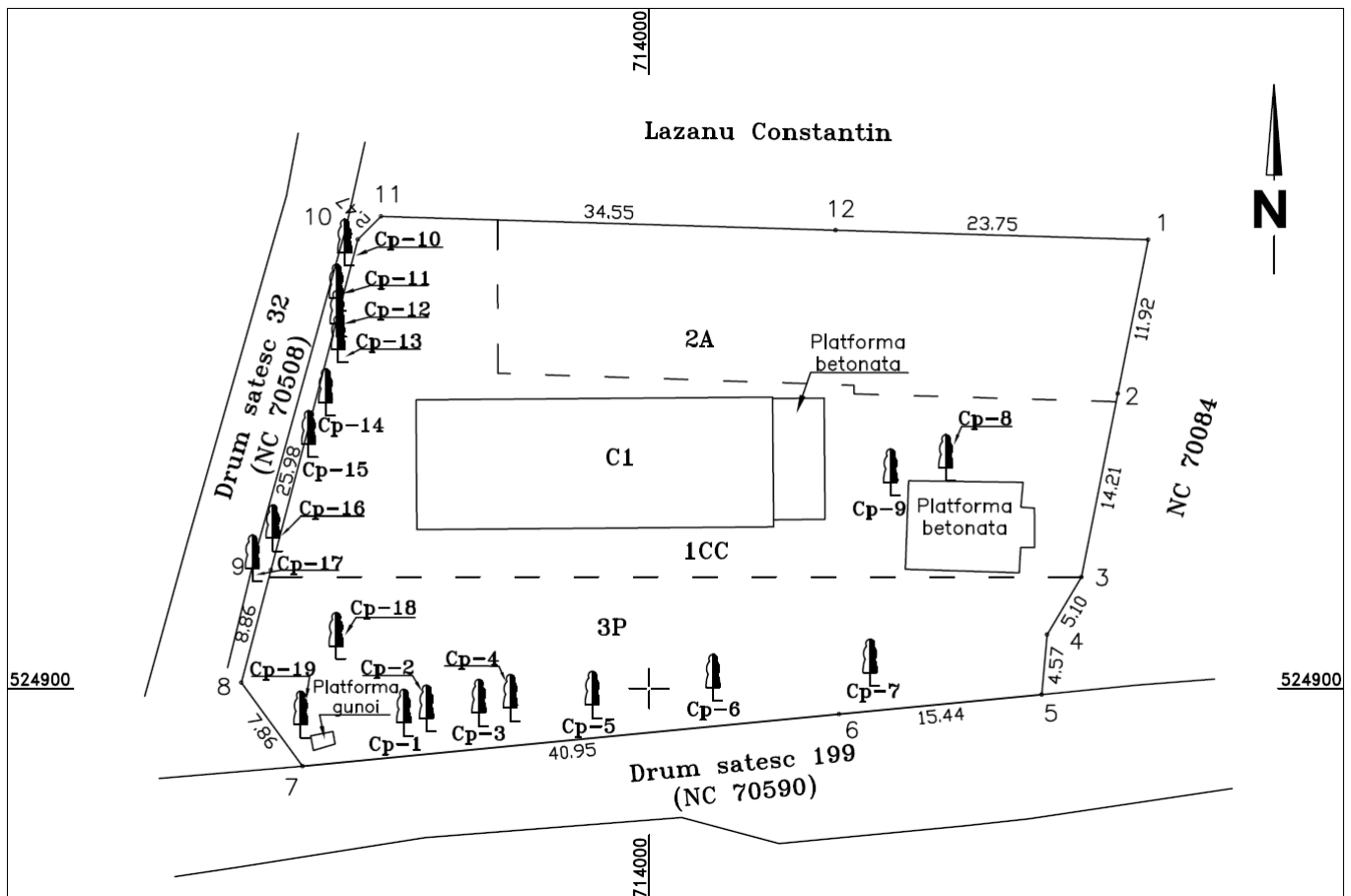

2. ADRESA: SCOALA VECHE, SAT GRAJDENI, COMUNA FRUNTISENI

PRIMARIA COMUNEI FRUNTISENI
REGISTRUL SPATIILOR VERZI

3. DETINATORI SI SITUATIA JURIDICA AL TERENULUI SPATIU VERDE

Proprietar /Detinator teren spatiu verde	Tip proprietate	Mod de administrare	Nr. parcela	Categoria de folosinta	Suprafata Masurata (m.p.)	Total teren spatiu verde (m.p.)	Observatii
1	2	3	4	5	6	7	8
UAT FRUNTISENI			SV-9	CC	1304	901	
				A	578	578	
				P	707	705	
Total teren spatiu verde						2184	

4. DESCRIEREA CONSTRUCTIILOR EXISTENTE PE TEREN SPATIU VERDE

Nume si prenume proprietar constructii	Tip proprietate	Mod de administrare	Nr. Corp. constructii	Categoria de folosinta	Suprafata	Observatii
UAT FRUNTISENI			C1	CAS	267	
			Platforma betonata		36	
			Platforma betonata		62	
			Saptiu depozitare		38	
			Platforma gunoi		2	
Total ocupat din teren spatiu verde					405	

5. ECHIPAREA EDILITARA A TERENULUI A C t E G T

6. DATE PRIVIND VEGETATIA EXISTENTA PE TERENUL SPATIU VERDE

Nr. unic	Denumire specie (cm)	Natura speciei	Diametru	Inaltime (m)	Vitalitate	Grad de intretinere	Riscuri potientiale
Cp-1	STEJAR	FOIOASE	50	10	SANATOS	1	0
Cp-2	NUC	FOIOASE	30	1	USCAT	1	0
Cp-3	NUC	FOIOASE	30	7	SANATOS	1	0

PRIMARIA COMUNEI FRUNTISENI
REGISTRUL SPATIILOR VERZI



Cp-4	NUC	FOIOASE	40	8	SANATOS	1	0
Cp-5	NUC	FOIOASE	30	9	SANATOS	1	0
Cp-6	NUC	FOIOASE	40	7	SANATOS	1	0
Cp-7	NUC	FOIOASE	60	8	SANATOS	1	0
Cp-8	NUC	FOIOASE	50	6	SANATOS	1	0
Cp-9	NUC	FOIOASE	30	6	SANATOS	1	0
Cp-10	NUC	FOIOASE	20	2	SANATOS	1	0
Cp-11	NUC	FOIOASE	15	2	SANATOS	1	0
Cp-12	NUC	FOIOASE	15	2	SANATOS	1	0
Cp-13	NUC	FOIOASE	20	3	SANATOS	1	0
Cp-14	NUC	FOIOASE	20	3	SANATOS	1	0
Cp-15	NUC	FOIOASE	40	4	SANATOS	1	0
Cp-16	NUC	FOIOASE	20	3	SANATOS	1	0
Cp-17	NUC	FOIOASE	30	3	SANATOS	1	0
Cp-18	STEJAR	FOIOASE	50	10	SANATOS	1	0
Cp-19	STEJAR	FOIOASE	40	10	SANATOS	1	0

**7. DOCUMENTE EMISE CU PRIVIRE LA TERENUL SPATIU VERDE SI CONSTRUCTIILE
EXISTENTE**

-HCL nr.



PRIMARIA COMUNEI FRUNTISENI

REGISTRUL SPATIILOR VERZI

STATISTICA

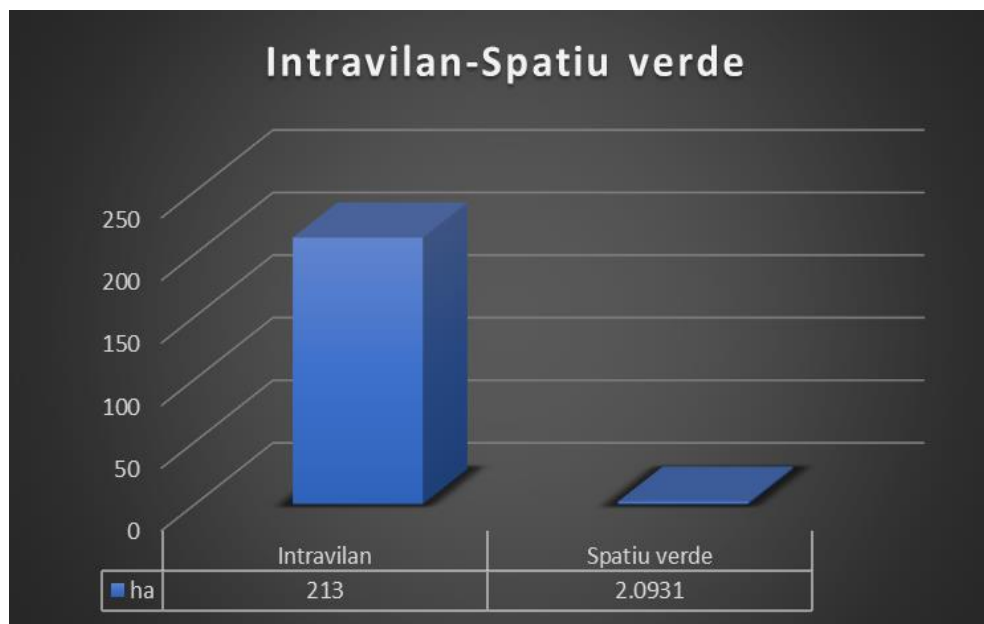
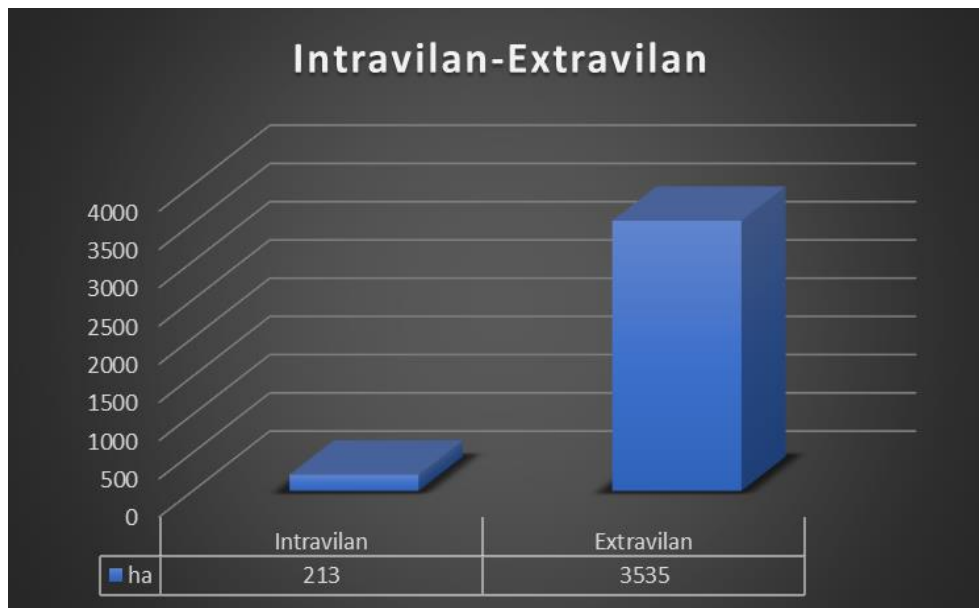

PRIMARIA COMUNEI FRUNTISENI

REGISTRUL SPATIILOR VERZI

ACTUALIZARE

PREZENTUL REGISTRU VA FI ACTUALIZAT LA 2 ANI DE CATRE S.C. VIZACAD EXPERT S.R.L.

EXECUTANTUL va intocmi pentru fiecare spatiu verde fisa spatiului verde cu datele de detaliu prevazute de lege.

BENEFICIARUL are urmatoarele obligatii:

1. Intocmirea contractului cu S.C. VIZACAD EXPERT S.R.L.
2. Finanteaza lucrarea.
3. Da dispozitie de numire a comisiei de verificare si receptie a lucrarii.
4. In consens cu baza legala in domeniu intabuleaza registrul cu anexele schitilor cadastrale aferente.
5. Din prezentul registru fac parte si hotararile CL FRUTNISENI cu privire la aceasta problema.

INTOCMIT:

S.C. VIZACAD EXPERT S.R.L.